

# ZAXIS135/150/155W



## EXCAVATRICE À ROUES

Code du modèle : ZX135W-7

Puissance nominale  
du moteur : 105 kW (ISO 14396) /  
100 kW (ISO 9249)

Poids en ordre de marche : 14 500 – 15 900 kg  
Godet avec remplissage ISO : 0,19 – 0,66 m<sup>3</sup>

Code du modèle : ZX150W-7

Puissance nominale  
du moteur : 105 kW (ISO 14396) /  
100 kW (ISO 9249)

Poids en ordre de marche : 15 300 – 17 200 kg  
Godet avec remplissage ISO : 0,19 – 0,66 m<sup>3</sup>

Code du modèle : ZX155W-7

Puissance nominale  
du moteur : 105 kW (ISO 14396) /  
100 kW (ISO 9249)

Poids en ordre de marche : 16 200 – 17 600 kg  
Godet avec remplissage ISO : 0,19 – 0,66 m<sup>3</sup>

# Vous avez le contrôle

Vous êtes au cœur de la conception Hitachi en ce qui concerne sa toute dernière gamme de pelles. Afin de sans cesse améliorer les machines des générations précédentes, nous avons centré nos efforts sur l'amélioration de votre expérience en tant qu'opérateur au sein de la cabine.

Nous avons tenu compte des problèmes et des défis auxquels vous faites face en tant que propriétaire d'une entreprise prospère. Et nous avons mis l'accent sur la manière dont nous pouvons vous soutenir tout au long du cycle de vie de votre machine.

Nous vous mettons au cœur de la gamme Zaxis-7 et vous invitons à prendre les commandes de votre espace de travail ainsi que de votre flotte de machines. En outre, grâce à notre partenariat, nous vous aiderons à créer votre vision.





# Aperçu



Contrôle de votre entreprise

**8. Améliorer vos bénéfices**



Contrôle de votre confort

**10. Constater la différence**



Contrôle de votre environnement

**12. Améliorer votre sécurité**



Contrôle de vos actifs

**14. Optimiser votre temps de fonctionnement**



Contrôle de votre flotte

**16. Gérer votre machine**



Contrôle de votre temps de fonctionnement

**18. Protéger votre investissement**



Contrôle de votre rendement

**20. Tirer le meilleur parti de votre machine**

# Contrôle total



L'intérieur de la cabine plus spacieux offre un environnement de travail plus confortable.

La nouvelle gamme de pelles sur pneus Zaxis-7 vous permet d'avoir le contrôle total de votre machine et de vous assurer de ses performances grâce aux services et à l'expertise technologique que fournit Hitachi.



Les capteurs surveillent en permanence l'huile et contribuent à l'entretien préventif, ce qui permet de réduire les temps d'arrêt.



L'application ConSite Pocket vous permet de gérer et de surveiller votre flotte à distance.



Les options telles que les outils d'attaque du sol Hitachi vous permettent d'améliorer les performances de votre excavatrice.



La suspension du siège et la console intégrées confèrent une plus grande sensation de contrôle et aident à réduire la fatigue.



La visibilité du chantier est excellente grâce au système de caméra Aerial Angle et au nouveau tableau de bord LCD.



Le rayon de rotation court de la ZX135W-7 est parfait pour travailler sur des chantiers étroits et a une polyvalence accrue.



La jauge ECO du tableau de bord indique comment réduire la consommation de carburant et les coûts.



L'accès amélioré aux composants garantit un entretien rapide et simple.



Le nouveau système hydraulique HIOS-V réduit la consommation de carburant et accroît la vitesse avant pour une productivité améliorée.



1

2

18

3

4

5

17

16

15

14

6

7

13

8

9

HITACHI

10

11

12

# Zone de commande

Les fonctions de sécurité et de confort améliorées sont à votre portée dans la cabine raffinée des excavatrices Zaxis-7 ; elles vous permettent de travailler de manière productive et avec facilité et réduisent la fatigue.

- ① **La surface de balayage améliorée de l'essuie-glace d'articulation parallèle** améliore la visibilité en cas de conditions de travail difficiles.
- ② **La climatisation et l'audio** se gèrent facilement par le biais du tableau de bord.
- ③ **Le tableau de bord LCD couleur de 8" à limitant les reflets** est simple d'utilisation et est bien visible.
- ④ **L'alimentation USB et le support pour smartphones** vous permettent de rester connecté.
- ⑤ **Le porte-gobelet** se détache facilement afin d'être nettoyé.
- ⑥ **Les commandes supplémentaires de la manette** permettent une utilisation sans efforts.
- ⑦ **La conception ergonomique** vous permet d'accéder plus facilement aux commandes.
- ⑧ **Le Bluetooth®** vous permet de passer et de recevoir des appels mains libres et la radio **DAB+** vous permet d'écouter de la musique tout en travaillant.
- ⑨ **Le panneau de commande multifonctionnel** simplifie les opérations.
- ⑩ **L'isolation sonore accrue** fait de cette cabine l'une des plus silencieuses sur le marché.
- ⑪ **L'espace de stockage convivial** vous permet de disposer d'un espace de travail rangé et sans encombrement.
- ⑫ **Les patères** vous permettent de suspendre vos affaires personnelles.
- ⑬ **Le nouveau levier de la lame et des stabilisateurs** fournit un contrôle aisé et est à portée de main.
- ⑭ **La suspension du siège et la console intégrées** confèrent une plus grande sensation de contrôle et aident à réduire la fatigue.
- ⑮ **Le levier de réglage à simple contact de la console** vous permet de travailler confortablement, dans la position optimale.
- ⑯ **L'espace pour les jambes agrandi** donne une cabine plus spacieuse.
- ⑰ **La visibilité avant** est améliorée par la colonne de direction élancée (avec un angle de réglage plus large) et un plus petit volant.
- ⑱ **Le frein de travail automatique** contribue à réduire la fatigue.



L'utilisation de la machine est simple grâce aux commutateurs et aux commandes conçus de manière ergonomique.



Le Bluetooth® vous permet de passer et de recevoir des appels mains libres tout en travaillant.

Contrôle de votre  
entreprise



# Améliorer vos bénéfices

La réussite de votre entreprise dépend de la fiabilité et de l'efficacité de vos engins de chantier. Les dernières excavatrices sur pneus Zaxis-7 de Hitachi vous assurent la meilleure qualité, un confort d'utilisation optimal ainsi que des coûts de fonctionnement moindres, tous ces éléments ayant une incidence positive sur vos activités.

Vous pouvez envisager d'accroître vos bénéfices grâce à l'impressionnante économie de carburant que permettent ces machines conformes à la phase V. Les tout nouveaux modèles ZX150W-7 et ZX155W-7 consomment 5 % de carburant de moins que les précédents modèles. Le nouveau modèle ZX135W-7 a un moteur identique à celui du modèle plus grand ZX155W-7 ainsi qu'un rayon de rotation compact pour les espaces réduits.

Le système hydraulique Hitachi le plus performant du secteur, HIOS V, améliore la vitesse avant et réduit la consommation de carburant. Vos opérateurs peuvent également contrôler le rendement énergétique, et donc réduire les coûts, en utilisant la toute nouvelle jauge ECO. Cette dernière est clairement visible sur le tableau de bord LCD couleur de 8" multifonctionnel.

En outre, vous pouvez accroître vos bénéfices en travaillant sur un plus large éventail de projets grâce à l'excellente polyvalence des excavatrices Zaxis-7. Les différents outils se remplacent rapidement grâce au système d'assistance outils amélioré du tableau de bord.

En un simple réglage, et selon les exigences du chantier et les préférences de l'opérateur, vous pouvez ajuster votre machine pour une productivité optimale, tout en réduisant la consommation de carburant.



Le modèle ZX135W-7 tourne dans un rayon 3,5 mètres (1 740 mm vers l'arrière et 1 750 mm vers l'avant).



Le système hydraulique HIOS V (ZX150W-7 et ZX155W-7) une économie de carburant jusqu'à 5 %.





Le système hydraulique HIOS V augmente la vitesse avant et réduit la consommation de carburant.

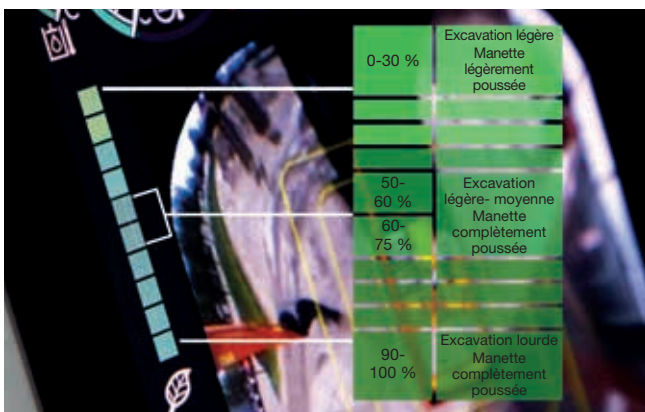

La jauge ECO garantit une meilleure consommation de carburant.



Le système d'assistance outils accroît la polyvalence.



Vous contrôlez la situation dans un environnement de travail spacieux, rangé et agréable.



La cabine dispose d'un espace ample pour vos affaires personnelles.



Le tableau de bord LCD est bien visible et présente un écran antireflet à haute définition.



## Contrôle de votre confort



# Constater la différence

La cabine de l'excavatrice Zaxis-7 de pointe et repensée de Hitachi vous fournit un environnement de travail idéal. Les modèles ZX135W-7, ZX150W-7, et ZX155W-7 très spacieux disposent d'une cabine de première classe et de pointe qui offre un confort et une qualité optimaux, ainsi que des niveaux de bruit faibles et moins de vibrations que la génération précédente.

Constatez la différence du mouvement synchronisé du siège et de la console, cette synchronisation vous permettant de vous sentir moins fatigué à la fin de votre journée de travail. Vous pouvez vous étendre dans la cabine Hitachi la plus spacieuse à ce jour, qui comporte une implantation de pédale améliorée et un espace ample pour les jambes et la tête. Vous bénéficiez également d'une position assise confortable grâce au réglage simple de la hauteur de la console, selon trois positions, et du système de la fonction anti-tangage en option qui supprime les vibrations de l'équipement frontal.

La nouvelle conception ergonomique de la console et des commutateurs, l'accès facile aux commandes ainsi que des caractéristiques, telles que le frein de travail automatique, le contrôle de croisière et la transmission automatique, facilitent l'exploitation de la machine. Vous pouvez parcourir rapidement le menu du tableau de bord LCD de 8" grâce au dispositif de commandes multifonctions. L'écran antireflet à haute définition est également bien visible, et son agencement rafraîchi offre un affichage clair et des fonctionnalités modernisées, telles que la climatisation, la radio DAB+ et Bluetooth®.

Grâce à l'espace de stockage agrandi pour vos effets personnels, tels que votre manteau, votre smartphone ou vos boissons, vous vous sentez immédiatement détendu et prêt à travailler. L'ajout de fonctions pratiques aux manettes, telles que les commandes de désactivation du son et du ralenti moteur, vous offre un environnement de travail agréable et sans efforts.



Le panneau de commande multifonctionnel et ergonomique permet un accès facile aux commandes.



# Améliorer votre sécurité

Votre aptitude à travailler en sécurité est essentielle, non seulement pour votre propre bien-être, mais également pour la réussite de vos projets. Afin que votre machine et vous soyez protégés des dangers potentiels, les nouvelles excavatrices Zaxis-7 de Hitachi vous offrent une vue supérieure des alentours, ce qui vous permet de voir le chantier selon tous les angles possibles.

La visibilité que confère la cabine se caractérise par une vue d'ensemble exceptionnelle à 270 degrés grâce au système de caméra Aerial Angle. Vous avez le choix parmi six options d'images pour voir l'environnement immédiat de la machine, ce qui vous permet de contrôler votre propre sécurité ainsi que celle des personnes qui vous entourent. La visibilité à travers la fenêtre avant de la cabine est également améliorée par la colonne de direction élancée (avec un angle de réglage plus large) et un plus petit volant.

Afin que vous puissiez travailler de manière plus efficace et plus fiable, et ce, même dans les conditions les plus difficiles, les excavatrices Zaxis-7 sont équipées de certaines nouvelles fonctionnalités impressionnantes. Ces dernières vont des feux de travail DEL et de l'essuie-glace du pare-brise présentant une surface de balayage améliorée, des rétroviseurs plus grands (chauffage disponible en option), aux larges bandes réfléchissantes du contrepoids et aux pare-soleil à rouleau en option, tous ces éléments vous conférant la visibilité nécessaire selon les conditions.

Le souci du détail est également essentiel à un environnement de travail sûr, et le repositionnement du levier d'arrêt du pilote en constitue un parfait exemple. Le levier est désormais à portée de main pour éviter les actions involontaires. Le frein de stationnement fonctionne également avec le levier d'arrêt du pilote pour plus de sécurité et de commodité.



La première marche basse permet de sécuriser et de faciliter l'entrée dans la cabine.



La conception de l'essuie-glace plus large offre une plus grande visibilité.



Contrôlez votre sécurité grâce à la vue à 270 degrés du système de caméra Aerial Angle.



Faites votre choix parmi les différentes présentations d'images selon votre environnement de travail.



Les feux de travail DEL améliorent la visibilité dans des conditions difficiles.



Conçues selon des objectifs de durabilité et d'entretien facile, les pelles Zaxis-7 augmentent le temps de fonctionnement et réduisent le coût total d'achat.



Le système de graissage automatique en option vous fait gagner du temps.



L'entretien au niveau du sol est facile.



Les ailes sur le châssis inférieur protègent la structure et les feux supérieurs contre la saleté, pour garder la machine propre.



# Optimiser votre temps de fonction- nement

La réalisation d'un projet selon le délai et le budget prévus dépend des capacités de vos équipements de chantier à fonctionner toute la journée, tous les jours. Les propriétaires de Hitachi ont toujours bénéficié de générations de machines extrêmement fiables et durables, et la gamme Zaxis-7 ne fait pas exception.

Les dernières pelles sur pneus Hitachi ont été conçues pour durer, et vous permettent ainsi de garder le contrôle total de vos actifs. Elles ont été testées de manière rigoureuse et continue dans des installations à cet effet au Japon, avec pour objectif d'améliorer considérablement votre temps de fonctionnement.

À la suite de ces tests, une large variété de nouveaux composants durables a été ajoutée aux dernières machines conformes à la phase V, qui tient compte des moindres détails tels que la rigidité des charnières de la porte. Le nouveau châssis inférieur fiable et en une pièce bénéficie d'une plus grande oscillation des essieux, d'une amélioration des stabilisateurs hydrauliques, d'une réduction du risque de fuites d'huile et d'autres améliorations. Notre gamme Zaxis-7 est désormais équipée d'un filtre hydraulique hautes performances destiné à piéger toute poussière dans l'huile hydraulique ainsi qu'à réduire les coûts de fonctionnement.

Le système de post-traitement durable permet d'éviter les temps d'arrêt, qui sont également réduits grâce à la priorité accordée au nettoyage et à l'entretien faciles, ce qui vous permet d'économiser du temps et de l'argent. Le coupe-batterie bidirectionnel assure la tranquillité d'esprit. Il permet de couper l'alimentation sans réinitialiser les données du tableau de bord et empêche le déchargement de la batterie lors de la soudure.



# Gérer votre machine

Hitachi offre une large variété de services après-vente afin que vous puissiez totalement contrôler votre flotte et votre charge de travail. Ces initiatives vous donnent accès aux données et aux outils importants pour gérer votre machine.

Les systèmes de surveillance à distance Owner's Site et ConSite envoient quotidiennement les données opérationnelles de votre excavatrice par GPRS ou satellite à l'adresse [www.globaleservice.com](http://www.globaleservice.com). Ces données incluent les taux des heures d'exploitation afin d'accroître l'efficacité, la consommation de carburant afin de gérer les coûts de fonctionnement ainsi que la localisation des machines aux fins de la planification. ConSite résume les informations dans un e-mail mensuel.

L'application ConSite Pocket vous envoie des alertes en temps réel lorsque votre machine rencontre un problème. Vous recevez des recommandations sur les mesures à prendre ainsi que des guides d'aide étape par étape. L'application vous permet également de consulter la localisation de votre flotte.

Une innovation unique surveille en permanence la qualité du moteur et de l'huile hydraulique, et ce, 24 heures sur 24 et 7 jours sur 7. Les données sont transmises quotidiennement à Global e-Service par le biais de deux capteurs d'huile. Ces derniers détectent si la qualité de l'huile s'est détériorée à la suite d'une contamination ou d'une faible viscosité. Si tel est le cas, votre concessionnaire Hitachi agréé et vous-même recevez une alerte.

Cette fonctionnalité innovante permet d'estimer avec précision lorsqu'il est nécessaire de remplacer l'huile. Elle réduit la fréquence des entretiens et les temps d'arrêt imprévus, et assure une tranquillité d'esprit grâce aux entretiens courants périodiques et, à terme, assure une plus forte valeur à la revente.



Le capteur d'huile unique réduit les entretiens et les temps d'arrêt.



Une large variété de données sur Global e-Service améliore l'efficacité.

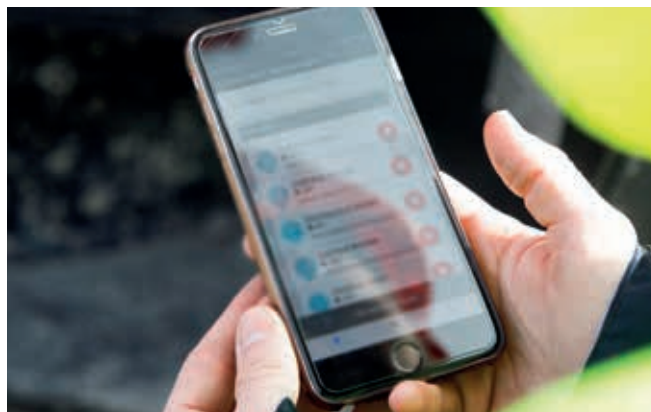

Les alertes de l'application ConSite Pocket fournissent des informations en temps réel.





Hitachi offre une large variété de services après-vente pour planifier la maintenance et gérer des coûts de fonctionnement.



Hitachi fournit le niveau d'assistance technique le plus élevé.



Réduisez les temps d'arrêt grâce aux pièces d'origine Hitachi.



Les contrats d'entretien et les extensions de garanties HELP garantissent des performances optimales.



Premium Rental Hitachi vous permet de payer au fur et à mesure de vos rentrées.



Contrôle de votre temps  
de fonctionnement



# Protéger votre inves- tissement

Si vous devez utiliser votre machine dans des conditions difficiles, ou si vous souhaitez réduire les coûts de réparation, vous pouvez profiter du programme unique de garantie étendue appelé HELP (Hitachi Extended Life Program) ainsi que de services d'entretien complets. Ils ont pour but d'optimiser les performances, de réduire les temps d'arrêt et d'assurer une forte valeur à la revente.

Nous appliquons la même expertise technologique à notre large variété de pièces de qualité supérieure qu'à nos machines. Par conséquent, vous pouvez réduire les temps d'arrêt imprévus et garantir une disponibilité maximale.

Ces pièces incluent les pièces d'origine Hitachi, les pièces performantes, les filtres, les châssis inférieurs ainsi que les composants reconditionnés. Nous offrons également des godets et des outils d'attaque du sol, qui ont été fabriqués selon les mêmes normes rigoureuses.

À mesure que votre entreprise se développe, il est possible que vous ayez besoin d'élargir votre flotte afin de satisfaire aux exigences des nouveaux contrats. Pourquoi ne pas essayer avant d'acheter, grâce au programme Premium Rental Hitachi ? Il vous permet de louer immédiatement vos excavatrices Zaxis-7 pour une période d'un mois à un an.

Outre la fiabilité, la qualité et le service que vous attendez de la marque Hitachi, Premium Rental Hitachi s'accompagne de contrats flexibles et de coûts fixes qui facilitent la gestion de votre budget.



# Tirer le meilleur parti de votre machine

Conçus pour fonctionner en parfaite harmonie avec votre machine, les outils d'attaque du sol (GET) et les godets de Hitachi vous permettent d'accroître vos bénéfices en optimisant la productivité et le temps de fonctionnement. Fabriqués selon les mêmes normes élevées appliquées à tous les équipements de chantier Hitachi, ils offrent une fiabilité inégalée et des performances exceptionnelles.

## Godets

Vous pouvez améliorer la polyvalence de votre excavatrice en choisissant le godet approprié au travail. Pour le chargement de matériaux légers ou les travaux lourds, les godets Hitachi peuvent être personnalisés afin de répondre à vos besoins. Vous pouvez choisir parmi un large choix d'options, notamment des godets de cavage et des godets de nettoyage de tranchée dans les versions GD et HD, avec des largeurs et des capacités différentes ; des raccords de coupleur rapides, tels que les CW, les attaches à accouplement par axe et les raccords en S, sont également disponibles.

## Outils d'attaque au sol

Vous pouvez améliorer la productivité et la puissance d'excavation de votre excavatrice grâce aux outils d'attaque au sol de Hitachi. Rapides et faciles à installer et à remplacer, ces outils s'intègrent avec précision à vos autres outils et peuvent être adaptés selon le travail. L'utilisation des outils d'attaque au sol Hitachi peut réduire les temps d'arrêt, les coûts d'entretien et la consommation de carburant et peut améliorer les performances générales de votre machine.



Les outils d'attaque au sol et les godets Hitachi sont fabriqués selon les mêmes normes élevées que tous les équipements de chantier Hitachi.



Les godets Hitachi peuvent être personnalisés selon le travail.



Un ensemble de support de remorque est disponible en option pour plus de commodité et de polyvalence.



Les outils d'attaque au sol Hitachi incluent les dents auto-affûtées et des adaptateurs fiables pour garantir une intégration précise.



Excavatrices ultra-grandes EX et camions-bennes EH



Excavatrices pour applications spéciales

Création de votre  
vision

---

# Contrôle de votre rendement

Lorsque vous recevez une machine Hitachi, vous faites partie de la dernière génération d'une famille mondiale. Fort d'un héritage de 50 ans en matière de conception d'excavatrices hydrauliques, et d'une réputation en tant que fabricant d'engins miniers de pointe, le réseau Hitachi vous donne accès à une gamme d'équipements de chantier exceptionnels.

Comme les nouvelles excavatrices Zaxis-7, les chargeuses sur pneus, les camions-bennes à châssis rigide et les machines pour applications spéciales de Hitachi se caractérisent par une technologie de pointe et une expertise d'avant-garde. L'inspiration provient de la société mère Hitachi Ltd, qui a été fondée selon la philosophie d'apporter une contribution positive à la société par le biais de la technologie.

Outre les derniers produits conçus dans les installations à la pointe de la technologie et fabriqués selon les normes de qualité les plus élevées, vous bénéficiez de l'assistance de nos ingénieurs expérimentés et du personnel dévoué de nos concessionnaires. Vous bénéficiez également d'initiatives et de services de pointe, tels que Premium Rental et Premium Used, qui ont été créés pour améliorer votre expérience en tant que client Hitachi.

Quelle que soit la vision que vous souhaitez créer, Hitachi dispose du produit, du personnel, des solutions et des services nécessaires à la concrétisation de cette vision, et vous donne les moyens de prendre le contrôle de votre monde.



Chargeuses sur pneus ZW



Mini-excavatrices

## ZX135W-7

Modèle .....	DEUTZ TCD4.1L4
Type .....	4 temps, refroidi par eau, injection directe à rampe commune
Aspiration .....	Turbocompresseur avec régulation par clapet de décharge, refroidisseur intermédiaire et EGR refroidi
Post-traitement .....	Système DOC+DPF+SCR
Nombre de cylindres .....	4
Puissance nominale	
ISO 14396 : 2002 brut .....	105 kW à 2 000 min <sup>-1</sup>
ISO 9249 : 2007 net .....	100 kW à 2 000 min <sup>-1</sup>
Couple maximal .....	550 Nm à 1 600 min <sup>-1</sup>
Cylindrée .....	4,038 L
Alésage et course .....	101 mm x 126 mm
Batteries .....	2 x 12 V / 74 Ah

## ZX150W-7

Modèle .....	DEUTZ TCD4.1L4
Type .....	4 temps, refroidi par eau, injection directe à rampe commune
Aspiration .....	Turbocompresseur avec régulation par clapet de décharge, refroidisseur intermédiaire et EGR refroidi
Post-traitement .....	Système DOC+DPF+SCR
Nombre de cylindres .....	4
Puissance nominale	
ISO 14396 : 2002 brut .....	105 kW à 2 000 min <sup>-1</sup>
ISO 9249 : 2007 net .....	100 kW à 2 000 min <sup>-1</sup>
Couple maximal .....	550 Nm à 1 600 min <sup>-1</sup>
Cylindrée .....	4,038 L
Alésage et course .....	101 mm x 126 mm
Batteries .....	2 x 12 V / 93 Ah

## ZX155W-7

Modèle .....	DEUTZ TCD4.1L4
Type .....	4 temps, refroidi par eau, injection directe à rampe commune
Aspiration .....	Turbocompresseur avec régulation par clapet de décharge, refroidisseur intermédiaire et EGR refroidi
Post-traitement .....	Système DOC+DPF+SCR
Nombre de cylindres .....	4
Puissance nominale	
ISO 14396 : 2002 brut .....	105 kW à 2 000 min <sup>-1</sup>
ISO 9249 : 2007 net .....	100 kW à 2 000 min <sup>-1</sup>
Couple maximal .....	550 Nm à 1 600 min <sup>-1</sup>
Cylindrée .....	4,038 L
Alésage et course .....	101 mm x 126 mm
Batteries .....	2 x 12 V / 93 Ah

## SYSTÈME HYDRAULIQUE

### Pompes hydrauliques

Pompes principales .....	2 pompes à pistons axiaux à cylindrée variable
Débit d'huile maximal .....	2 x 117 L/min
Pompe de pilotage .....	1 pompe à engrenages
Débit d'huile maximal .....	23,4 L/min
Pompe de pression .....	1 pompe à engrenages
Débit d'huile maximal .....	22,8 L/min

### Moteurs hydrauliques

Translation .....	1 moteur à pistons axiaux à cylindrée variable
Rotation .....	1 moteur à pistons axiaux

### Réglages de la soupape de décharge

Circuit d24e	
l'équipement .....	34,3 MPa
Circuit de rotation .....	33,4 MPa
Circuit de translation .....	35,3 MPa
Circuit de pilotage .....	4,0 MPa
Augmentation de puissance .....	36,3 MPa

### Vérins hydrauliques

#### ZX135W-7

Unité : mm

	Quantité	Alésage	Diamètre de tige
Flèche (flèche à volée variable)	2	105	75
Bras	1	105	75
Godet	1	95	65
Positionnement (flèche à volée variable)	1	135	90

#### ZX150W-7

Unité : mm

	Quantité	Alésage	Diamètre de tige
Flèche (flèche monobloc)	2	105	70
Flèche (flèche à volée variable)	2	105	75
Bras	1	115	80
Godet	1	100	70
Positionnement (flèche à volée variable)	1	145	90

#### ZX155W-7

Unité : mm

	Quantité	Alésage	Diamètre de tige
Flèche (flèche à volée variable)	2	105	75
Bras	1	115	80
Godet	1	100	70
Positionnement (flèche à volée variable)	1	145	90



## TOURELLE

### Plateforme

Châssis à section en D pour la résistance à la déformation.

### Dispositif de rotation

Moteur à pistons axiaux avec réducteur planétaire à bain d'huile. La couronne de rotation est à simple rangée. Le frein de stationnement de rotation est du type à disque actionné par ressort / relâché par hydraulique.

#### ZX135W-7

Vitesse de rotation ..... 9,8 min<sup>-1</sup>  
Couple de rotation ..... 30,6 kNm

#### ZX150W-7

Vitesse de rotation ..... 11,9 min<sup>-1</sup>  
Couple de rotation ..... 33 kNm

#### ZX155W-7

Vitesse de rotation ..... 11,9 min<sup>-1</sup>  
Couple de rotation ..... 33 kNm

## CHÂSSIS INFÉRIEUR

Châssis inférieur de type sur pneus. Le châssis est composé d'une structure soumise à un traitement pour l'élimination des contraintes.

Système d'entraînement : transmission de changement de puissance à 2 vitesses et moteur de translation du type à pistons axiaux à cylindrée variable.

Vitesse de translation (avant et arrière)

Vitesse de translation  
max. .... Haute : 35 km/h  
Basse : 8,8 km/h  
Rampante : 2,2 km/h

Force de traction  
maximale ..... 102 kN

Capacité d'ascension ... 70 % (35 degrés) en continu

Rayon de braquage  
min. .... 6 800 mm

Essieu :

Transmission intégrale.  
L'essieu avant peut être bloqué hydrauliquement dans toutes les positions.  
Essieu avant oscillant ... ± 9°

Système de freinage :

Freins à disque humides sans entretien sur l'essieu (en équipement standard).  
Système de freins principaux entièrement hydraulique

## ENVIRONNEMENT

### Émissions du moteur

UE Phase V

### Niveau de puissance sonore

#### ZX135W-7

Niveau de puissance sonore dans la cabine  
conformément à la norme ISO 6396 : 2008 ..... LpA 72 dB(A)  
Niveau de puissance sonore extérieur  
conformément à la norme ISO 6395 : 2008  
et à la directive UE 2000/14/CE ..... LwA 101 dB(A)

#### ZX150W-7

Niveau de puissance sonore dans la cabine  
conformément à la norme ISO 6396 : 2008 ..... LpA 72 dB(A)  
Niveau de puissance sonore extérieur  
conformément à la norme ISO 6395 : 2008  
et à la directive UE 2000/14/CE ..... LwA 100 dB(A)

#### ZX155W-7

Niveau de puissance sonore dans la cabine  
conformément à la norme ISO 6396 : 2008 ..... LpA 71 dB(A)  
Niveau de puissance sonore extérieur  
conformément à la norme ISO 6395 : 2008  
et à la directive UE 2000/14/CE ..... LwA 100 dB(A)

### Système de climatisation

Le système de climatisation contient des gaz à effet de serre fluorés.  
Type de réfrigérant : HFC-134a, PRG : 1430, quantité : 0,75 kg,  
CO<sub>2</sub>e : 1,07 tonne.

## CAPACITÉS DE REMPLISSAGE

	ZX135W-7	ZX150W-7	ZX155W-7	Unité : L
Réservoir de carburant	220,0	250,0	250,0	
Liquide de refroidissement moteur	22,7	22,7	22,7	
Huile moteur	14,0	14,0	14,0	
Dispositif de rotation	3,2	3,2	3,2	
Transmission	2,5	2,5	2,5	
Système hydraulique	190,0	200,0	200,0	
Réservoir hydraulique	79,0	88,0	88,0	
Réservoir DEF/AdBlue®	26,0	26,0	26,0	
Différentiel avant (essieu STD)	9,1	9,1	9,1	
Différentiel arrière (essieu STD)	11,8	11,8	11,8	
Démultiplicateur moyen				
Essieu avant (essieu STD)	2 x 2,5	2 x 2,5	2 x 2,5	
Essieu arrière (essieu STD)	2 x 2,5	2 x 2,5	2 x 2,5	

# SPÉCIFICATIONS

## POIDS

### Poids en ordre de marche

Longueur de bras	Stabilisation	ZX135W-7	
		À volée variable	
		kg	
1,96 m	Lame arrière	14 500	
	Stabilisateurs arrière	14 700	
	Stabilisateurs et lame	15 500	
	Stabilisateurs avant et arrière	15 800	
2,26 m	Lame arrière	14 500	
	Stabilisateurs arrière	14 800	
	Stabilisateurs et lame	15 600	
	Stabilisateurs avant et arrière	15 900	

Y compris poids du godet 0,45 m<sup>3</sup> (remplissage ISO 7451 : 2007) (390 kg) et contrepoids (2 150 kg).

Longueur de bras	Stabilisation	ZX150W-7	
		Monobloc	À volée variable
		kg	kg
2,10 m	Lame arrière	15 300	15 800
	Stabilisateurs arrière	15 600	16 000
	Stabilisateurs et lame	16 300	16 800
	Stabilisateurs avant et arrière	16 600	17 100
2,52 m	Lame arrière	15 300	15 800
	Stabilisateurs arrière	15 600	16 000
	Stabilisateurs et lame	16 400	16 800
	Stabilisateurs avant et arrière	16 700	17 100
3,01 m	Lame arrière	15 400	15 900
	Stabilisateurs arrière	15 700	16 100
	Stabilisateurs et lame	16 500	16 900
	Stabilisateurs avant et arrière	16 800	17 200

Y compris poids du godet 0,50 m<sup>3</sup> (remplissage ISO 7451 : 2007) (420 kg) et contrepoids : standard (2 800 kg), optionnel (3 100 kg).

Longueur de bras	Stabilisation	ZX155W-7	
		À volée variable	
		kg	
2,10 m	Lame arrière	16 200	
	Stabilisateurs arrière	16 400	
	Stabilisateurs et lame	17 200	
	Stabilisateurs avant et arrière	17 500	
2,52 m	Lame arrière	16 200	
	Stabilisateurs arrière	16 400	
	Stabilisateurs et lame	17 200	
	Stabilisateurs avant et arrière	17 500	
3,01 m	Lame arrière	16 300	
	Stabilisateurs arrière	16 600	
	Stabilisateurs et lame	17 300	
	Stabilisateurs avant et arrière	17 600	

Y compris poids du godet 0,50 m<sup>3</sup> (remplissage ISO 7451 : 2007) (420 kg) et contrepoids (3 200 kg).

## FORCE DE CAVAGE DU GODET ET DU BRAS

Unité : kN

Longueur de bras	ZX135W-7		ZX150W-7			ZX155W-7		
	1,96 m	2,26 m	2,10 m	2,52 m	3,01 m	2,10 m	2,52 m	3,01 m
Force de cavage du godet* ISO 6015 : 2006	94	94	104	104	104	104	104	104
Force de pénétration du bras* ISO 6015 : 2006	66	57	77	69	61	77	69	61

\*Avec augmentation de puissance

# SPÉCIFICATIONS

ZX135W-7

## PERFORMANCES OPÉRATIONNELLES : FLÈCHE À VOLÉE VARIABLE

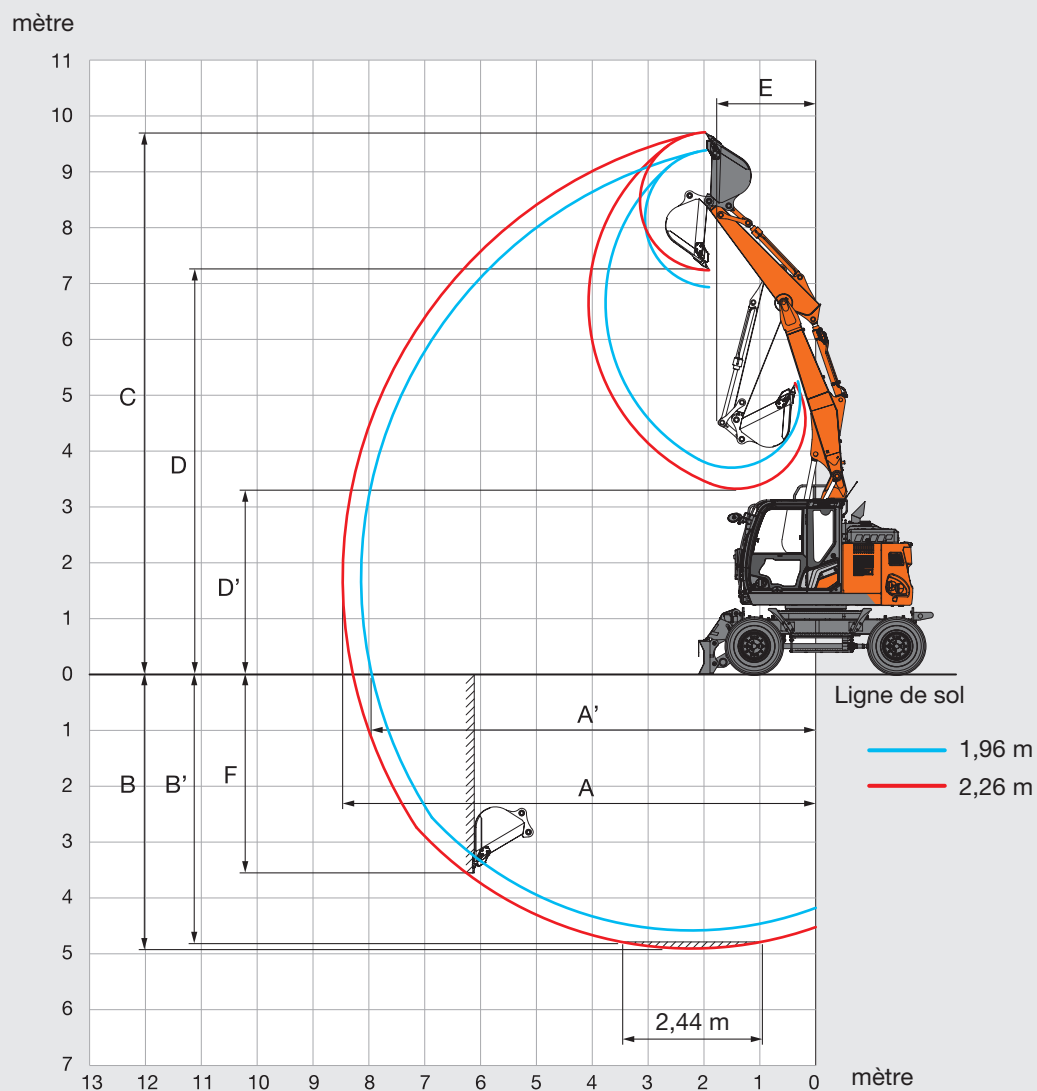

Unité : mm

Type de flèche	ZX135W-7	
	Flèche à volée variable	
Longueur de bras	1,96 m	2,26 m
A Portée de fouille max.	8 140	8 460
A' Portée de fouille max. (au sol)	7 950	8 280
B Profondeur de fouille max.	4 580	4 900
B' Profondeur de fouille max. pour un niveau 2,44 m	4 470	4 790
C Hauteur d'attaque max.	9 380	9 710
D Hauteur de déversement max.	6 940	7 250
D' Hauteur de déversement min.	3 710	3 330
E Rayon de rotation min.	1 840	1 750
F Profondeur de fouille paroi verticale max.	3 230	3 700

# SPÉCIFICATIONS

ZX135W-7

## DIMENSIONS

### FLÈCHE À VOLÉE VARIABLE

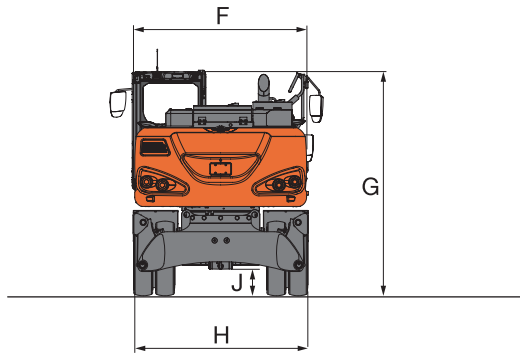
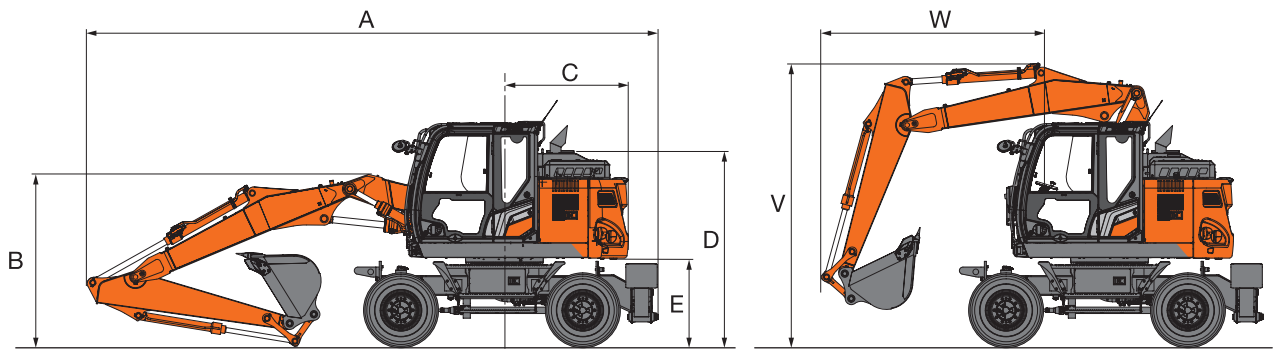

### LAME AVANT ET STABILISATEURS ARRIÈRE

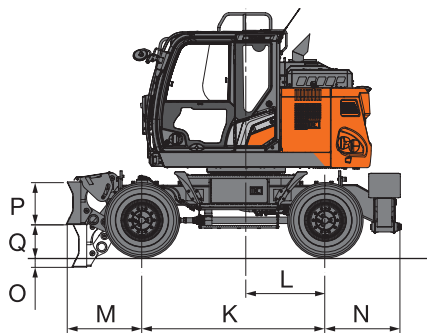

### STABILISATEURS AVANT ET ARRIÈRE

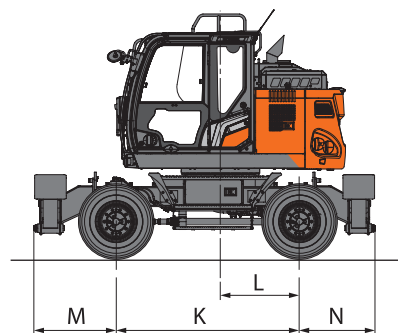

### LAME ARRIÈRE

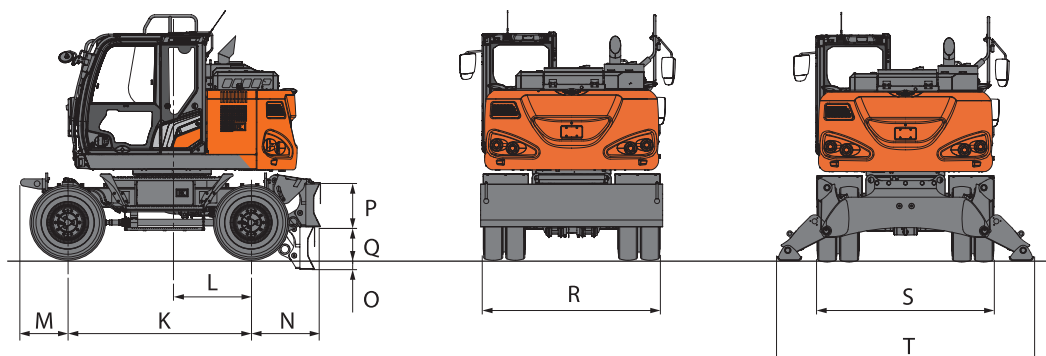

# SPÉCIFICATIONS

## ZX135W-7

### DIMENSIONS

Unité : mm

		ZX135W-7				
	Type de stabilisateur	Lame arrière	stabilisateurs arrière	Lame avant Stabilisateurs arrière	Stabilisateurs avant Lame arrière	Stabilisateurs avant et arrière
A	Longueur hors-tout (avec flèche à volée variable)					
	Bras de 1,96 m	7 890	7 950	7 950	7 890	7 950
	Bras de 2,26 m	7 950	8 010	8 010	7 950	8 010
B	Hauteur hors tout à la flèche (avec flèche à volée variable)					
	Bras de 1,96 m	2 750	2 750	2 750	2 750	2 750
	Bras de 2,26 m	2 660	2 660	2 660	2 660	2 660
C	Rayon de rotation arrière	1 740	1 740	1 740	1 740	1 740
D	Hauteur du capot moteur	2 710	2 710	2 710	2 710	2 710
E	Dégagement sous contrepoids	1 215	1 215	1 215	1 215	1 215
F	Largeur hors-tout de la tourelle	2 480	2 480	2 480	2 480	2 480
G	Hauteur hors tout de la cabine	3 150	3 150	3 150	3 150	3 150
H	Largeur hors-tout des pneus	2 530	2 530	2 530	2 530	2 530
J	Garde au sol minimale	300	320	300	300	320
K	Empattement	2 550	2 550	2 550	2 550	2 550
L	Centre de rotation à essieu arrière	1 100	1 100	1 100	1 100	1 100
M	Déport avant	655	655	1 055	1 150	1 150
N	Déport arrière	965	1 060	1 060	965	1 060
O	Lame inférieure max.	145	-	145	145	-
P	Hauteur de la lame	590	-	590	590	-
Q	Levée max. de la lame	445	-	445	445	-
R	Largeur hors-tout de la lame	2 530	-	2 530	2 530	-
S	Largeur hors-tout des stabilisateurs relevés	-	2 470	2 470	2 470	2 470
T	Largeur hors-tout des stabilisateurs au sol	-	3 380	3 380	3 380	3 380
V	Hauteur hors-tout de la flèche (translation) (pour flèche à volée variable uniquement)					
	Bras de 1,96 m	4 000	4 000	4 000	4 000	4 000
	Bras de 2,26 m	4 000	4 000	4 000	4 000	4 000
W	Déport avant (translation) (pour flèche à volée variable uniquement)					
	Bras de 1,96 m	3 115	3 115	3 115	3 115	3 115
	Bras de 2,26 m	3 205	3 205	3 205	3 205	3 205

La largeur hors-tout de la machine est la plus grande valeur de F, H, R ou S.  
Les dimensions de transport sont A, B, et la plus grande valeur de F, H, R ou S.

# SPÉCIFICATIONS

ZX150W-7

## PERFORMANCES OPÉRATIONNELLES : FLÈCHE MONOBLOC

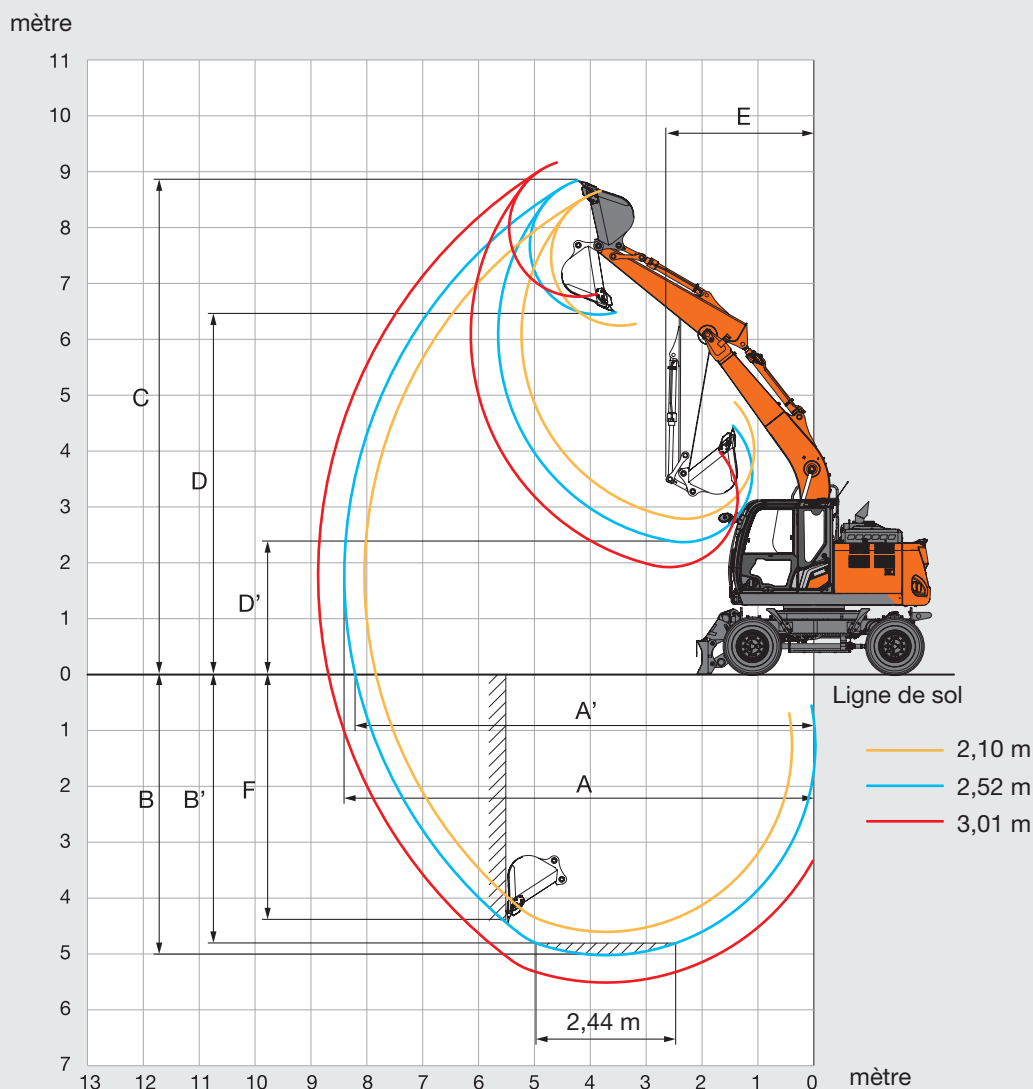

Unité : mm

Type de flèche	ZX150W-7		
	Flèche monobloc		
Longueur de bras	2,10 m	2,52 m	3,01 m
A Portée de fouille max.	8 040	8 410	8 870
A' Portée de fouille max. (au sol)	7 840	8 210	8 690
B Profondeur de fouille max.	4 610	5 030	5 520
B' Profondeur de fouille max. pour un niveau 2,44 m	4 380	4 830	5 340
C Hauteur d'attaque max.	8 660	8 850	9 160
D Hauteur de déversement max.	6 240	6 440	6 760
D' Hauteur de déversement min.	2 790	2 370	1 920
E Rayon de rotation min.	2 610	2 650	2 910
F Profondeur de fouille paroi verticale max.	4 110	4 520	4 990

# SPÉCIFICATIONS

ZX150W-7

## PERFORMANCES OPÉRATIONNELLES : FLÈCHE À VOLÉE VARIABLE

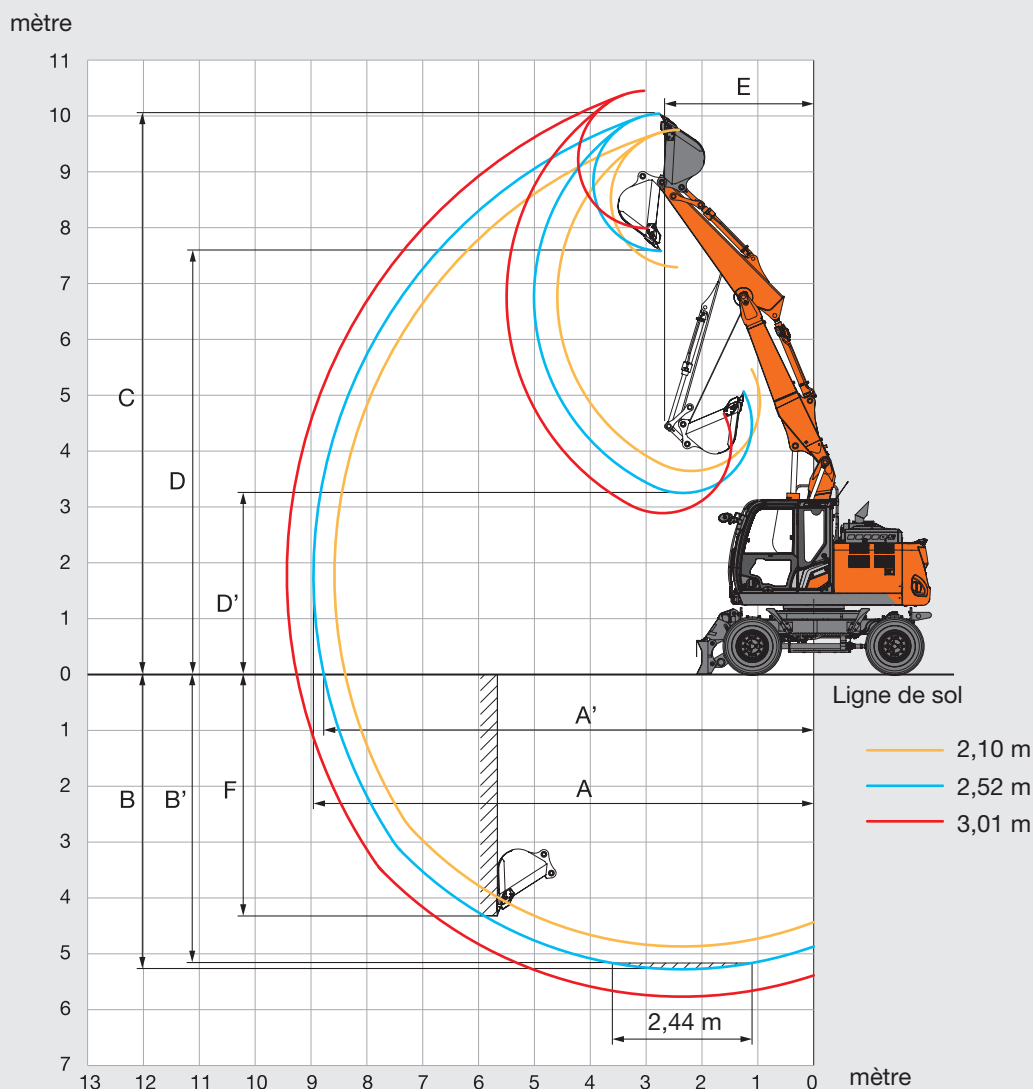

Unité : mm

Type de flèche	ZX150W-7		
	Flèche à volée variable		
Longueur de bras	2,10 m	2,52 m	3,01 m
A Portée de fouille max.	8 580	8 960	9 430
A' Portée de fouille max. (au sol)	8 390	8 780	9 260
B Profondeur de fouille max.	4 870	5 290	5 770
B' Profondeur de fouille max. pour un niveau 2,44 m	4 760	5 180	5 670
C Hauteur d'attaque max.	9 750	10 040	10 450
D Hauteur de déversement max.	7 290	7 570	7 990
D' Hauteur de déversement min.	3 640	3 250	2 890
E Rayon de rotation min.	2 520	2 670	3 040
F Profondeur de fouille paroi verticale max.	3 970	4 330	4 790

# SPÉCIFICATIONS

ZX150W-7

## DIMENSIONS

### FLÈCHE MONOBLOC

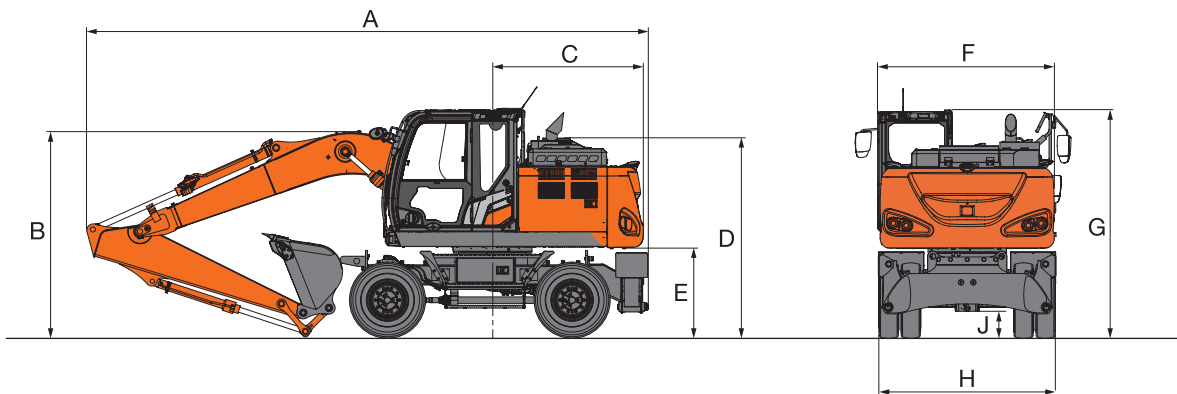

### FLÈCHE À VOLÉE VARIABLE

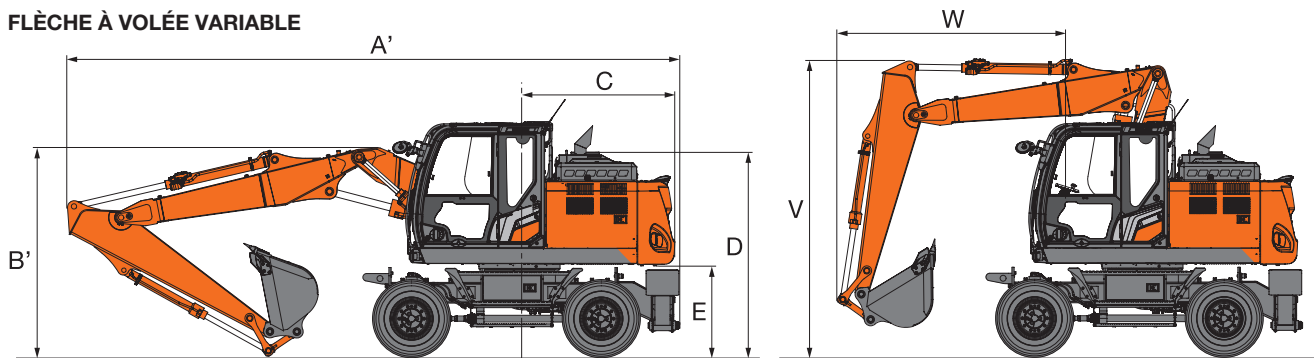

### LAME AVANT ET STABILISATEURS ARRIÈRE

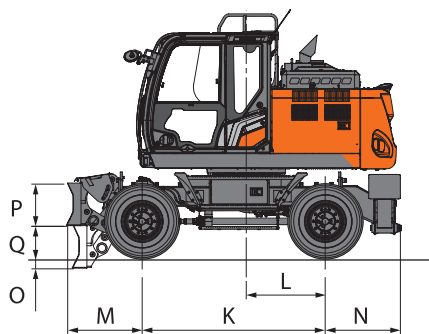

### STABILISATEURS AVANT ET ARRIÈRE

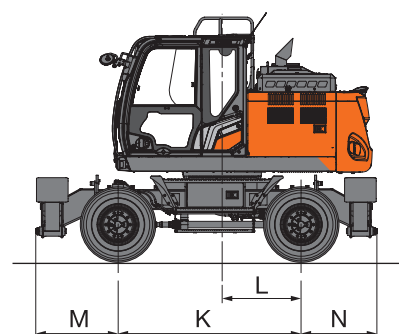

### LAME ARRIÈRE

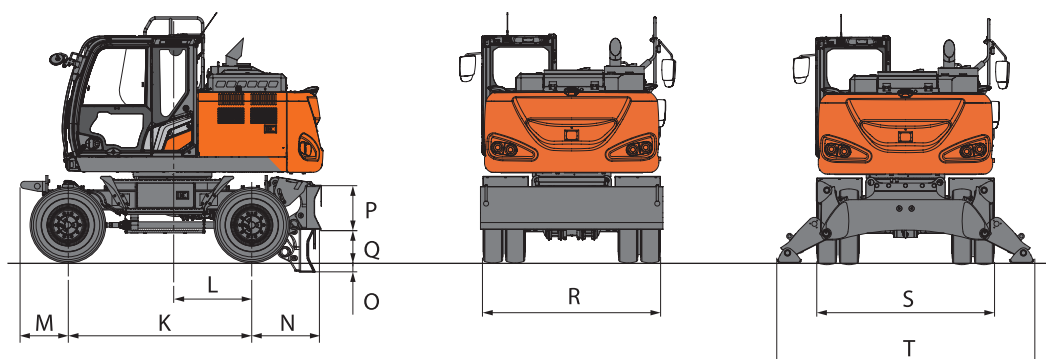



# SPÉCIFICATIONS

## ZX150W-7

### DIMENSIONS

Unité : mm

		ZX150W-7				
	Type de stabilisateur	Lame arrière	stabilisateurs arrière	Lame avant Stabilisateurs arrière	Stabilisateurs avant Lame arrière	Stabilisateurs avant et arrière
A	Longueur hors-tout (avec flèche monobloc)					
	Bras de 2,10 m	7 760	7 820	7 820	7 760	7 820
	Bras de 2,52 m	7 700	7 760	7 760	7 700	7 760
	Bras de 3,01 m	7 680	7 740	7 740	7 680	7 740
A'	Longueur hors-tout (avec flèche à volée variable)					
	Bras de 2,10 m	8 160	8 220	8 220	8 160	8 220
	Bras de 2,52 m	8 170	8 230	8 230	8 170	8 230
	Bras de 3,01 m	8 140	8 200	8 200	8 140	8 200
B	Hauteur hors tout à la flèche (avec flèche monobloc)					
	Bras de 2,10 m	2 860	2 860	2 860	2 860	2 860
	Bras de 2,52 m	2 950	2 950	2 950	2 950	2 950
	Bras de 3,01 m	3 240	3 240	3 240	3 240	3 240
B'	Hauteur hors tout à la flèche (avec flèche à volée variable)					
	Bras de 2,10 m	3 000	3 000	3 000	3 000	3 000
	Bras de 2,52 m	3 110	3 110	3 110	3 110	3 110
	Bras de 3,01 m	3 350	3 350	3 350	3 350	3 350
C	Rayon de rotation arrière	2 120	2 120	2 120	2 120	2 120
D	Hauteur du capot moteur	2 710	2 710	2 710	2 710	2 710
E	Dégagement sous contrepoids	1 215	1 215	1 215	1 215	1 215
F	Largeur hors-tout de la tourelle	2 480	2 480	2 480	2 480	2 480
G	Hauteur hors tout de la cabine	3 150	3 150	3 150	3 150	3 150
H	Largeur hors-tout des pneus	2 530	2 530	2 530	2 530	2 530
J	Garde au sol minimale	300	320	300	300	320
K	Empattement	2 550	2 550	2 550	2 550	2 550
L	Centre de rotation à essieu arrière	1 100	1 100	1 100	1 100	1 100
M	Déport avant	655	655	1 055	1 150	1 150
N	Déport arrière	965	1 060	1 060	965	1 060
O	Lame inférieure max.	145	-	145	145	-
P	Hauteur de la lame	590	-	590	590	-
Q	Levée max. de la lame	445	-	445	445	-
R	Largeur hors-tout de la lame	2 530	-	2 530	2 530	-
S	Largeur hors-tout des stabilisateurs relevés	-	2 470	2 470	2 470	2 470
T	Largeur hors-tout des stabilisateurs au sol	-	3 380	3 380	3 380	3 380
V	Hauteur hors-tout de la flèche (translation) (pour flèche à volée variable uniquement)					
	Bras de 2,10 m	4 000	4 000	4 000	4 000	4 000
	Bras de 2,52 m	4 000	4 000	4 000	4 000	4 000
	Bras de 3,01 m	3 750	3 750	3 750	3 750	3 750
W	Déport avant (translation) (pour flèche à volée variable uniquement)					
	Bras de 2,10 m	2 870	2 870	2 870	2 870	2 870
	Bras de 2,52 m	3 090	3 090	3 090	3 090	3 090
	Bras de 3,01 m	4 890	4 890	4 890	4 890	4 890

La largeur hors-tout de la machine est la plus grande valeur de F, H, R ou S.  
Les dimensions de transport sont A (A'), B (B'), et la plus grande valeur de F, H, R ou S.

# SPÉCIFICATIONS

ZX155W-7

## PERFORMANCES OPÉRATIONNELLES : FLÈCHE À VOLÉE VARIABLE

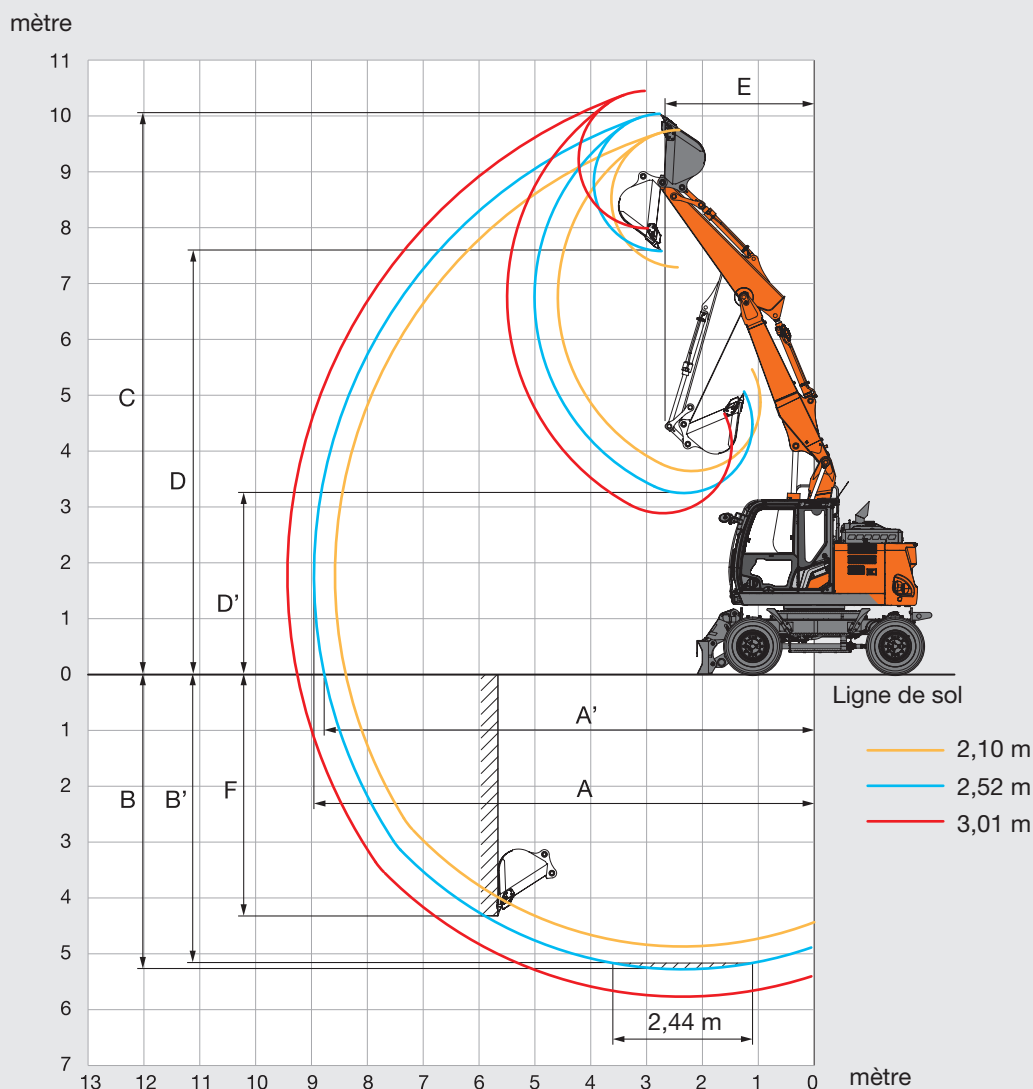

Unité : mm

Type de flèche	ZX155W-7		
	Flèche à volée variable		
Longueur de bras	2,10 m	2,52 m	3,01 m
A Portée de fouille max.	8 580	8 960	9 430
A' Portée de fouille max. (au sol)	8 390	8 780	9 260
B Profondeur de fouille max.	4 870	5 290	5 770
B' Profondeur de fouille max. pour un niveau 2,44 m	4 760	5 180	5 670
C Hauteur d'attaque max.	9 750	10 040	10 450
D Hauteur de déversement max.	7 290	7 570	7 990
D' Hauteur de déversement min.	3 640	3 250	2 890
E Rayon de rotation min.	2 520	2 670	3 040
F Profondeur de fouille paroi verticale max.	3 970	4 330	4 790

# SPÉCIFICATIONS

ZX155W-7

## DIMENSIONS

### FLÈCHE À VOLÉE VARIABLE

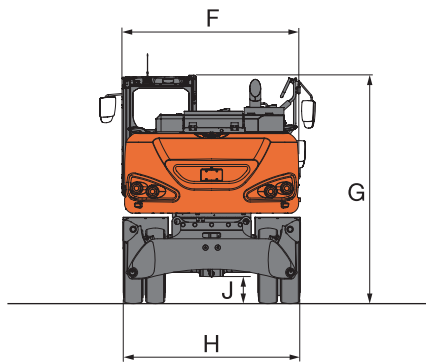
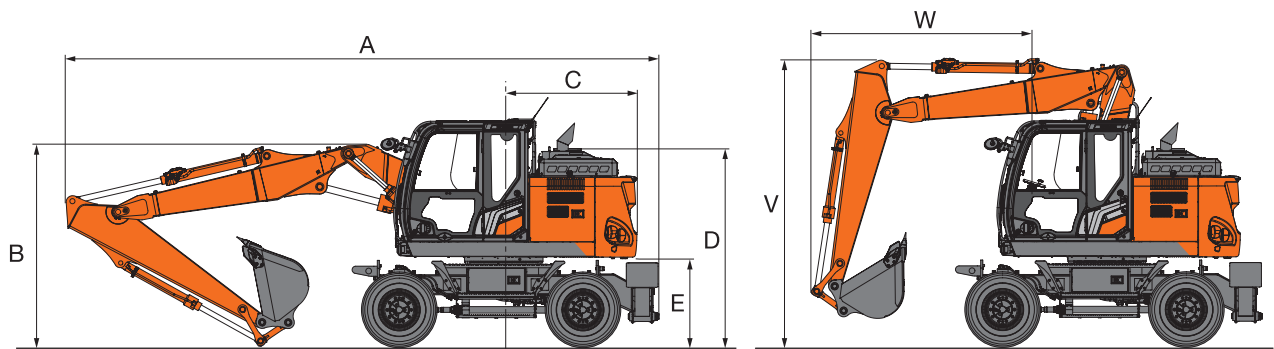

### LAME AVANT ET STABILISATEURS ARRIÈRE

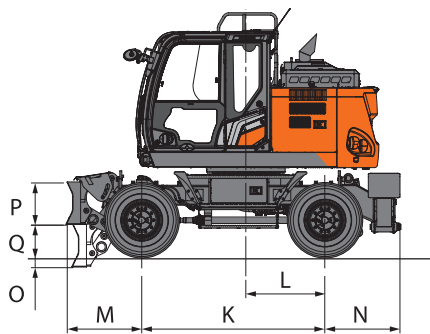

### STABILISATEURS AVANT ET ARRIÈRE

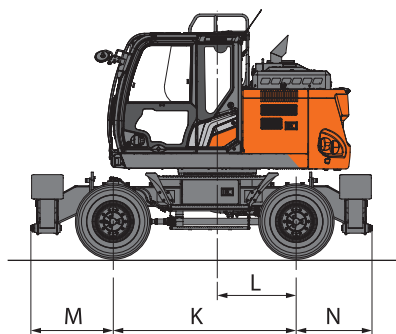

### LAME ARRIÈRE

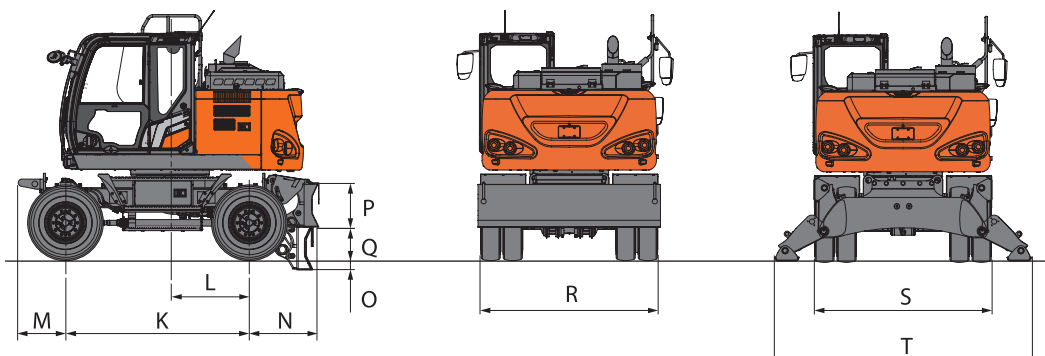

# SPÉCIFICATIONS

ZX155W-7

## DIMENSIONS

Unité : mm

		ZX155W-7				
	Type de stabilisateur	Lame arrière	stabilisateurs arrière	Lame avant Stabilisateurs arrière	Stabilisateurs avant Lame arrière	Stabilisateurs avant et arrière
A	Longueur hors-tout (avec flèche à volée variable)					
	Bras de 2,10 m	8 160	8 220	8 220	8 160	8 220
	Bras de 2,52 m	8 170	8 230	8 230	8 170	8 230
	Bras de 3,01 m	8 140	8 200	8 200	8 140	8 200
B	Hauteur hors tout à la flèche (avec flèche à volée variable)					
	Bras de 2,10 m	3 000	3 000	3 000	3 000	3 000
	Bras de 2,52 m	3 110	3 110	3 110	3 110	3 110
	Bras de 3,01 m	3 350	3 350	3 350	3 350	3 350
C	Rayon de rotation arrière	1 850	1 850	1 850	1 850	1 850
D	Hauteur du capot moteur	2 710	2 710	2 710	2 710	2 710
E	Dégagement sous contrepoids	1 215	1 215	1 215	1 215	1 215
F	Largeur hors-tout de la tourelle	2 480	2 480	2 480	2 480	2 480
G	Hauteur hors tout de la cabine	3 150	3 150	3 150	3 150	3 150
H	Largeur hors-tout des pneus	2 530	2 530	2 530	2 530	2 530
J	Garde au sol minimale	300	320	300	300	320
K	Empattement	2 550	2 550	2 550	2 550	2 550
L	Centre de rotation à essieu arrière	1 100	1 100	1 100	1 100	1 100
M	Déport avant	655	655	1 055	1 150	1 150
N	Déport arrière	965	1 060	1 060	965	1 060
O	Lame inférieure max.	145	-	145	145	-
P	Hauteur de la lame	590	-	590	590	-
Q	Levée max. de la lame	445	-	445	445	-
R	Largeur hors-tout de la lame	2 530	-	2 530	2 530	-
S	Largeur hors-tout des stabilisateurs relevés	-	2 470	2 470	2 470	2 470
T	Largeur hors-tout des stabilisateurs au sol	-	3 380	3 380	3 380	3 380
V	Hauteur hors-tout de la flèche (translation) (pour flèche à volée variable uniquement)					
	Bras de 2,10 m	4 000	4 000	4 000	4 000	4 000
	Bras de 2,52 m	4 000	4 000	4 000	4 000	4 000
	Bras de 3,01 m	3 750	3 750	3 750	3 750	3 750
W	Déport avant (translation) (pour flèche à volée variable uniquement)					
	Bras de 2,10 m	2 870	2 870	2 870	2 870	2 870
	Bras de 2,52 m	3 090	3 090	3 090	3 090	3 090
	Bras de 3,01 m	4 890	4 890	4 890	4 890	4 890

La largeur hors-tout de la machine est la plus grande valeur de F, H, R ou S.  
Les dimensions de transport sont A, B, et la plus grande valeur de F, H, R ou S.

# CAPACITÉS DE LA MACHINE

## ZX135W-7

- Notes :
1. Les mesures sont basées sur la norme ISO 10567 : 2007.
  2. La capacité de la machine ne dépasse pas 75 % de la charge de basculement avec l'engin sur sol ferme et de niveau, ou 87 % de la capacité hydraulique totale.
  3. Le point de chargement correspond au centre de l'axe de montage du pivot de godet sur le bras.
  4. \*Indique la charge limitée par la capacité hydraulique.
  5. Chaque valeur avec lame arrière levée sur Essieu avant et chaque valeur avec lame arrière abaissée sur Essieu arrière respectivement, et valeur en position optimale avec cylindre de position.
  6. 0 m = Sol.

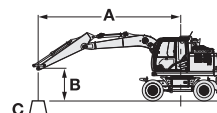

- A : Rayon de chargement  
 B : Hauteur du point de chargement  
 C : Capacité de la machine

Pour les capacités de la machine, soustrayez le poids de l'attache rapide et des outils installés des capacités de la machine.

Pour déterminer les capacités de levage, appliquez la valeur de capacité de la machine « Mesure sur le côté ou à 360 degrés » du tableau, et déduisez le poids des outils installés et de l'attache rapide.

Les caractéristiques en option peuvent affecter le fonctionnement de la machine.

### ZX135W-7, FLÈCHE À VOLÉE VARIABLE, BRAS 1,96 M, CONTREPOIDS 2 150 KG

Mesure sur l'avant Mesure sur le côté ou à 360 degrés Unité : kg

Hauteur du point de chargement (m)	Stabilisation	Rayon de chargement										À portée max.		mètre		
		1,5 m		3,0 m		4,5 m		6,0 m		7,5 m						
7,5 m	Lame arrière levée (sur l'avant)			*4 070	*4 070									*3 510	*3 510	3,53
	Lame arrière abaissée (sur l'arrière)			*4 070	*4 070									*3 510	*3 510	
	Stabilisateurs arrière abaissés (sur l'arrière)			*4 070	*4 070									*3 510	*3 510	
	Stabilisateurs avant et lame arrière abaissés (sur l'arrière)			*4 070	*4 070									*3 510	*3 510	
	Lame avant et stabilisateurs arrière abaissés (sur l'arrière)			*4 070	*4 070									*3 510	*3 510	
	4 stabilisateurs abaissés (sur l'arrière)			*4 070	*4 070									*3 510	*3 510	
6,0 m	Lame arrière levée (sur l'avant)			*3 930	*3 930	*3 930	3 100							*2 940	2 260	5,34
	Lame arrière abaissée (sur l'arrière)			*3 930	*3 930	*3 930	3 620							*2 940	2 670	
	Stabilisateurs arrière abaissés (sur l'arrière)			*3 930	*3 930	*3 930	*3 930							*2 940	*2 940	
	Stabilisateurs avant et lame arrière abaissés (sur l'arrière)			*3 930	*3 930	*3 930	*3 930							*2 940	*2 940	
	Lame avant et stabilisateurs arrière abaissés (sur l'arrière)			*3 930	*3 930	*3 930	*3 930							*2 940	*2 940	
	4 stabilisateurs abaissés (sur l'arrière)			*3 930	*3 930	*3 930	*3 930							*2 940	*2 940	
4,5 m	Lame arrière levée (sur l'avant)			*6 010	*5 580	*4 700	3 120	3 330	1 860					*2 830	1 690	6,3
	Lame arrière abaissée (sur l'arrière)			*6 010	*6 010	*4 700	3 610	*3 580	2 210					*2 830	2 010	
	Stabilisateurs arrière abaissés (sur l'arrière)			*6 010	*6 010	*4 700	4 330	*3 580	2 710					*2 830	2 470	
	Stabilisateurs avant et lame arrière abaissés (sur l'arrière)			*6 010	*6 010	*4 700	*4 700	*3 580	3 470					*2 830	*2 830	
	Lame avant et stabilisateurs arrière abaissés (sur l'arrière)			*6 010	*6 010	*4 700	*4 700	*3 580	*3 580					*2 830	*2 830	
	4 stabilisateurs abaissés (sur l'arrière)			*6 010	*6 010	*4 700	*4 700	*3 580	*3 580					*2 830	*2 830	
3,0 m	Lame arrière levée (sur l'avant)			*8 040	5 390	5 140	*3 070	3 320	1 850					2 660	1 440	6,79
	Lame arrière abaissée (sur l'arrière)			*8 040	6 350	*5 340	3 540	*4 080	2 190					*2 930	1 730	
	Stabilisateurs arrière abaissés (sur l'arrière)			*8 040	7 780	*5 340	4 240	*4 080	2 690					*2 930	2 140	
	Stabilisateurs avant et lame arrière abaissés (sur l'arrière)			*8 040	*8 040	*5 340	5 320	*4 080	3 470					*2 930	2 790	
	Lame avant et stabilisateurs arrière abaissés (sur l'arrière)			*8 040	*8 040	*5 340	*5 340	*4 080	3 580					*2 930	2 890	
	4 stabilisateurs abaissés (sur l'arrière)			*8 040	*8 040	*5 340	*5 340	*4 080	*4 080					*2 930	*2 930	
1,5 m	Lame arrière levée (sur l'avant)	*6 220	*6 220	*8 600	5 320	5 090	3 040	3 250	1 780					2 540	1 360	6,91
	Lame arrière abaissée (sur l'arrière)	*6 220	*6 220	*8 600	*6 280	*6 190	3 510	*4 430	2 120					*3 220	1 630	
	Stabilisateurs arrière abaissés (sur l'arrière)	*6 220	*6 220	*8 600	7 710	*6 190	4 220	*4 430	2 620					*3 220	2 040	
	Stabilisateurs avant et lame arrière abaissés (sur l'arrière)	*6 220	*6 220	*8 600	*8 600	*6 190	5 270	*4 430	3 400					*3 220	2 670	
	Lame avant et stabilisateurs arrière abaissés (sur l'arrière)	*6 220	*6 220	*8 600	*8 600	*6 190	*5 440	*4 430	3 520					*3 220	2 760	
	4 stabilisateurs abaissés (sur l'arrière)	*6 220	*6 220	*8 600	*8 600	*6 190	*6 190	*4 430	4 130					*3 220	*3 220	
0 m (sol)	Lame arrière levée (sur l'avant)	*8 480	*8 480	9 750	5 150	5 110	2 800	3 140	1 690					2 630	1 390	6,69
	Lame arrière abaissée (sur l'arrière)	*8 480	*8 480	*9 760	6 250	*6 230	3 330	*4 560	2 020					*3 700	1 680	
	Stabilisateurs arrière abaissés (sur l'arrière)	*8 480	*8 480	*9 760	7 750	*6 230	4 110	4 540	2 520					*3 700	2 100	
	Stabilisateurs avant et lame arrière abaissés (sur l'arrière)	*8 480	*8 480	*9 760	*9 760	*6 230	5 310	*4 560	3 290					*3 700	2 760	
	Lame avant et stabilisateurs arrière abaissés (sur l'arrière)	*8 480	*8 480	*9 760	*9 760	*6 230	5 500	*4 560	3 410					*3 700	2 860	
	4 stabilisateurs abaissés (sur l'arrière)	*8 480	*8 480	*9 760	*9 760	*6 230	*6 230	*4 560	4 030					*3 700	3 380	
-1,5 m	Lame arrière levée (sur l'avant)	*14 090	*14 090	*10 000	4 940	4 890	2 570	3 070	1 620					3 010	1 590	6,08
	Lame arrière abaissée (sur l'arrière)	*14 090	*14 090	*10 030	6 030	*6 360	3 090	*3 630	1 950					*3 420	1 920	
	Stabilisateurs arrière abaissés (sur l'arrière)	*14 090	*14 090	*10 030	7 740	*6 360	3 860	*3 630	2 450					*3 420	2 400	
	Stabilisateurs avant et lame arrière abaissés (sur l'arrière)	*14 090	*14 090	*10 030	*10 030	*6 360	5 110	*3 630	3 220					*3 420	3 160	
	Lame avant et stabilisateurs arrière abaissés (sur l'arrière)	*14 090	*14 090	*10 030	*10 030	*6 360	5 310	*3 630	3 340					*3 420	3 270	
	4 stabilisateurs abaissés (sur l'arrière)	*14 090	*14 090	*10 030	*10 030	*6 360	*6 360	*3 630	*3 630					*3 420	*3 420	
-3,0 m	Lame arrière levée (sur l'avant)	*16 450	*16 450	*8 600	4 640									*5 230	2 890	4,07
	Lame arrière abaissée (sur l'arrière)	*16 450	*16 450	*8 600	5 710									*5 230	3 500	
	Stabilisateurs arrière abaissés (sur l'arrière)	*16 450	*16 450	*8 600	7 390									*5 230	4 420	
	Stabilisateurs avant et lame arrière abaissés (sur l'arrière)	*16 450	*16 450	*8 600	*8 600									*5 230	*5 230	
	Lame avant et stabilisateurs arrière abaissés (sur l'arrière)	*16 450	*16 450	*8 600	*8 600									*5 230	*5 230	
	4 stabilisateurs abaissés (sur l'arrière)	*16 450	*16 450	*8 600	*8 600									*5 230	*5 230	

# CAPACITÉS DE LA MACHINE

## ZX135W-7

- Notes :
1. Les mesures sont basées sur la norme ISO 10567 : 2007.
  2. La capacité de la machine ne dépasse pas 75 % de la charge de basculement avec l'engin sur sol ferme et de niveau, ou 87 % de la capacité hydraulique totale.
  3. Le point de chargement correspond au centre de l'axe de montage du pivot de godet sur le bras.
  4. \*Indique la charge limitée par la capacité hydraulique.
  5. Chaque valeur avec lame arrière levée sur Essieu avant et chaque valeur avec lame arrière abaissée sur Essieu arrière respectivement, et valeur en position optimale avec cylindre de position.
  6. 0 m = Sol.

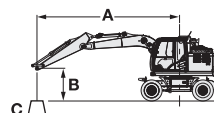

- A : Rayon de chargement  
 B : Hauteur du point de chargement  
 C : Capacité de la machine

Pour les capacités de la machine, soustrayez le poids de l'attache rapide et des outils installés des capacités de la machine.

Pour déterminer les capacités de levage, appliquez la valeur de capacité de la machine « Mesure sur le côté ou à 360 degrés » du tableau, et déduisez le poids des outils installés et de l'attache rapide.

Les caractéristiques en option peuvent affecter le fonctionnement de la machine.

### ZX135W-7 FLÈCHE À VOLÉE VARIABLE, BRAS 2,26 M, CONTREPOIDS 2 150 KG

Mesure sur l'avant Mesure sur le côté ou à 360 degrés Unité : kg

Hauteur du point de chargement (m)	Stabilisation	Rayon de chargement										À portée max.				
		1,5 m		3,0 m		4,5 m		6,0 m		7,5 m		mètre				
7,5 m	Lame arrière levée (sur l'avant)			*3 370	*3 370									*2 540	*2 540	4,14
	Lame arrière abaissée (sur l'arrière)			*3 370	*3 370									*2 540	*2 540	
	Stabilisateurs arrière abaissés (sur l'arrière)			*3 370	*3 370									*2 540	*2 540	
	Stabilisateurs avant et lame arrière abaissés (sur l'arrière)			*3 370	*3 370									*2 540	*2 540	
	Lame avant et stabilisateurs arrière abaissés (sur l'arrière)			*3 370	*3 370									*2 540	*2 540	
	4 stabilisateurs abaissés (sur l'arrière)			*3 370	*3 370									*2 540	*2 540	
6,0 m	Lame arrière levée (sur l'avant)			*3 090	*3 090	*3 220	*3 110							*2 150	2 010	5,76
	Lame arrière abaissée (sur l'arrière)			*3 090	*3 090	*3 220	*3 220							*2 150	*2 150	
	Stabilisateurs arrière abaissés (sur l'arrière)			*3 090	*3 090	*3 220	*3 220							*2 150	*2 150	
	Stabilisateurs avant et lame arrière abaissés (sur l'arrière)			*3 090	*3 090	*3 220	*3 220							*2 150	*2 150	
	Lame avant et stabilisateurs arrière abaissés (sur l'arrière)			*3 090	*3 090	*3 220	*3 220							*2 150	*2 150	
	4 stabilisateurs abaissés (sur l'arrière)			*3 090	*3 090	*3 220	*3 220							*2 150	*2 150	
4,5 m	Lame arrière levée (sur l'avant)	*3 430	*3 430	*4 020	*4 020	*3 910	3 130	*3 230	1 910					*2 060	1 540	6,65
	Lame arrière abaissée (sur l'arrière)	*3 430	*3 430	*4 020	*4 020	*3 910	*3 620	*3 230	2 250					*2 060	1 840	
	Stabilisateurs arrière abaissés (sur l'arrière)	*3 430	*3 430	*4 020	*4 020	*3 910	*3 910	*3 230	2 740					*2 060	*2 060	
	Stabilisateurs avant et lame arrière abaissés (sur l'arrière)	*3 430	*3 430	*4 020	*4 020	*3 910	*3 910	*3 230	*3 230					*2 060	*2 060	
	Lame avant et stabilisateurs arrière abaissés (sur l'arrière)	*3 430	*3 430	*4 020	*4 020	*3 910	*3 910	*3 230	*3 230					*2 060	*2 060	
	4 stabilisateurs abaissés (sur l'arrière)	*3 430	*3 430	*4 020	*4 020	*3 910	*3 910	*3 230	*3 230					*2 060	*2 060	
3,0 m	Lame arrière levée (sur l'avant)			*8 470	5 410	5 140	3 060	3 330	1 900					*2 100	1 340	7,12
	Lame arrière abaissée (sur l'arrière)			*8 470	6 380	*5 140	3 540	*3 910	2 240					*2 100	1 610	
	Stabilisateurs arrière abaissés (sur l'arrière)			*8 470	7 820	*5 140	4 240	*3 910	2 730					*2 100	1 990	
	Stabilisateurs avant et lame arrière abaissés (sur l'arrière)			*8 470	*8 470	*5 140	*5 140	*3 910	3 470					*2 100	*2 100	
	Lame avant et stabilisateurs arrière abaissés (sur l'arrière)			*8 470	*8 470	*5 140	*5 140	*3 910	3 590					*2 100	*2 100	
	4 stabilisateurs abaissés (sur l'arrière)			*8 470	*8 470	*5 140	*5 140	*3 910	*3 910					*2 100	*2 100	
1,5 m	Lame arrière levée (sur l'avant)	*6 400	*6 400	*8 430	*5 300	5 070	3 030	3 270	1 830					*2 270	1 260	7,23
	Lame arrière abaissée (sur l'arrière)	*6 400	*6 400	*8 430	6 260	*6 050	3 510	*4 320	2 170					*2 270	1 520	
	Stabilisateurs arrière abaissés (sur l'arrière)	*6 400	*6 400	*8 430	7 700	*6 050	4 190	*4 320	2 660					*2 270	1 900	
	Stabilisateurs avant et lame arrière abaissés (sur l'arrière)	*6 400	*6 400	*8 430	*8 430	*6 050	5 250	*4 320	3 420					*2 270	*2 270	
	Lame avant et stabilisateurs arrière abaissés (sur l'arrière)	*6 400	*6 400	*8 430	*8 430	*6 050	5 420	*4 320	3 540					*2 270	*2 270	
	4 stabilisateurs abaissés (sur l'arrière)	*6 400	*6 400	*8 430	*8 430	*6 050	*6 050	*4 320	4 140					*2 270	*2 270	
0 m (sol)	Lame arrière levée (sur l'avant)	*7 740	*7 740	*9 510	5 200	5 090	2 880	3 180	1 720					2 440	1 290	7,02
	Lame arrière abaissée (sur l'arrière)	*7 740	*7 740	*9 510	6 310	*6 200	3 410	*4 530	2 060					*2 620	1 560	
	Stabilisateurs arrière abaissés (sur l'arrière)	*7 740	*7 740	*9 510	7 750	*6 200	4 140	4 530	2 550					*2 620	1 950	
	Stabilisateurs avant et lame arrière abaissés (sur l'arrière)	*7 740	*7 740	*9 510	*9 510	*6 200	*5 300	*4 530	3 330					*2 620	2 570	
	Lame avant et stabilisateurs arrière abaissés (sur l'arrière)	*7 740	*7 740	*9 510	*9 510	*6 200	5 470	*4 530	3 440					*2 620	*2 620	
	4 stabilisateurs abaissés (sur l'arrière)	*7 740	*7 740	*9 510	*9 510	*6 200	6 200	*4 530	4 050					*2 620	*2 620	
-1,5 m	Lame arrière levée (sur l'avant)	*11 770	*11 770	9 910	4 950	4 940	2 610	3 080	1 630					2 750	1 450	6,45
	Lame arrière abaissée (sur l'arrière)	*11 770	*11 770	*9 950	6 040	*6 320	3 140	*4 150	1 960					*3 280	1 750	
	Stabilisateurs arrière abaissés (sur l'arrière)	*11 770	*11 770	*9 950	7 750	*6 320	3 910	*4 150	2 450					*3 280	2 190	
	Stabilisateurs avant et lame arrière abaissés (sur l'arrière)	*11 770	*11 770	*9 950	*9 950	*6 320	5 170	*4 150	3 230					*3 280	2 890	
	Lame avant et stabilisateurs arrière abaissés (sur l'arrière)	*11 770	*11 770	*9 950	*9 950	*6 320	5 370	*4 150	3 350					*3 280	3 000	
	4 stabilisateurs abaissés (sur l'arrière)	*11 770	*11 770	*9 950	*9 950	*6 320	*6 320	*4 150	3 960					*3 280	*3 280	
-3,0 m	Lame arrière levée (sur l'avant)	*15 220	*15 220	*9 480	4 670	4 790	2 480							*4 260	2 230	4,83
	Lame arrière abaissée (sur l'arrière)	*15 220	*15 220	*9 480	5 740	*5 060	3 000							*4 260	2 700	
	Stabilisateurs arrière abaissés (sur l'arrière)	*15 220	*15 220	*9 480	7 430	*5 060	3 770							*4 260	3 380	
	Stabilisateurs avant et lame arrière abaissés (sur l'arrière)	*15 220	*15 220	*9 480	*9 480	*5 060	5 010							*4 260	*4 260	
	Lame avant et stabilisateurs arrière abaissés (sur l'arrière)	*15 220	*15 220	*9 480	*9 480	*5 060	*5 060							*4 260	*4 260	
	4 stabilisateurs abaissés (sur l'arrière)	*15 220	*15 220	*9 480	*9 480	*5 060	*5 060							*4 260	*4 260	

# CAPACITÉS DE LA MACHINE

## ZX150W-7

- Notes :
1. Les mesures sont basées sur la norme ISO 10567 : 2007.
  2. La capacité de la machine ne dépasse pas 75 % de la charge de basculement avec l'engin sur sol ferme et de niveau, ou 87 % de la capacité hydraulique totale.
  3. Le point de chargement correspond au centre de l'axe de montage du pivot de godet sur le bras.
  4. \*Indique la charge limitée par la capacité hydraulique.
  5. Chaque valeur avec lame arrière levée sur Essieu avant et chaque valeur avec lame arrière abaissée sur Essieu arrière respectivement, et valeur en position optimale avec cylindre de position.
  6. 0 m = Sol.

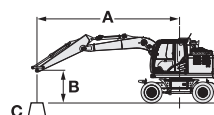

- A : Rayon de chargement  
 B : Hauteur du point de chargement  
 C : Capacité de la machine

Pour les capacités de la machine, soustrayez le poids de l'attache rapide et des outils installés des capacités de la machine.

Pour déterminer les capacités de levage, appliquez la valeur de capacité de la machine « Mesure sur le côté ou à 360 degrés » du tableau, et déduisez le poids des outils installés et de l'attache rapide.

Les caractéristiques en option peuvent affecter le fonctionnement de la machine.

### ZX150W-7 FLÈCHE MONOBLOC, BRAS 2,10 M, CONTREPOIDS 2 800 KG

Mesure sur l'avant Mesure sur le côté ou à 360 degrés Unité : kg

Hauteur du point de chargement (m)	Stabilisation	Rayon de chargement										À portée max.		
		1,5 m		3,0 m		4,5 m		6,0 m		7,5 m				mètre
4,5 m	Lame arrière levée (sur l'avant)					*4 340	3 560	*3 790	2 280			*2 750	2 150	6,22
	Lame arrière abaissée (sur l'arrière)					*4 340	4 140	*3 790	2 650			*2 750	2 500	
	Stabilisateurs arrière abaissés (sur l'arrière)					*4 340	*4 340	*3 790	3 180			*2 750	*2 750	
	Stabilisateurs avant et lame arrière abaissés (sur l'arrière)					*4 340	*4 340	*3 790	*3 790			*2 750	*2 750	
	Lame avant et stabilisateurs arrière abaissés (sur l'arrière)					*4 340	*4 340	*3 790	*3 790			*2 750	*2 750	
	4 stabilisateurs abaissés (sur l'arrière)					*4 340	*4 340	*3 790	*3 790			*2 750	*2 750	
3,0 m	Lame arrière levée (sur l'avant)					*5 240	3 360	3 790	2 220			*2 760	1 870	6,7
	Lame arrière abaissée (sur l'arrière)					*5 240	3 930	*4 280	2 580			*2 760	2 190	
	Stabilisateurs arrière abaissés (sur l'arrière)					*5 240	4 770	*4 280	3 110			*2 760	2 640	
	Stabilisateurs avant et lame arrière abaissés (sur l'arrière)					*5 240	*5 240	*4 280	3 940			*2 760	*2 760	
	Lame avant et stabilisateurs arrière abaissés (sur l'arrière)					*5 240	*5 240	*4 280	4 070			*2 760	*2 760	
	4 stabilisateurs abaissés (sur l'arrière)					*5 240	*5 240	*4 280	*4 280			*2 760	*2 760	
1,5 m	Lame arrière levée (sur l'avant)					5 650	3 150	3 700	2 130			*2 950	1 790	6,81
	Lame arrière abaissée (sur l'arrière)					*6 150	3 710	*4 620	2 500			*2 950	2 090	
	Stabilisateurs arrière abaissés (sur l'arrière)					*6 150	4 540	*4 620	3 020			*2 950	2 530	
	Stabilisateurs avant et lame arrière abaissés (sur l'arrière)					*6 150	5 860	*4 620	3 850			*2 950	*2 950	
	Lame avant et stabilisateurs arrière abaissés (sur l'arrière)					*6 150	6 080	*4 620	3 970			*2 950	*2 950	
	4 stabilisateurs abaissés (sur l'arrière)					*6 150	*6 150	*4 620	*4 620			*2 950	*2 950	
0 m (sol)	Lame arrière levée (sur l'avant)			*5 710	5 340	5 510	3 030	3 630	2 080			3 210	1 850	6,57
	Lame arrière abaissée (sur l'arrière)			*5 710	*5 710	*6 520	3 590	*4 760	2 440			*3 360	2 170	
	Stabilisateurs arrière abaissés (sur l'arrière)			*5 710	*5 710	*6 520	4 410	*4 760	2 960			*3 360	2 630	
	Stabilisateurs avant et lame arrière abaissés (sur l'arrière)			*5 710	*5 710	*6 520	5 730	*4 760	3 780			*3 360	3 340	
	Lame avant et stabilisateurs arrière abaissés (sur l'arrière)			*5 710	*5 710	*6 520	5 940	*4 760	3 910			*3 360	*3 360	
	4 stabilisateurs abaissés (sur l'arrière)			*5 710	*5 710	*6 520	*6 520	*4 760	4 560			*3 360	*3 360	
-1,5 m	Lame arrière levée (sur l'avant)			*9 000	5 380	5 490	3 010					3 700	2 120	5,93
	Lame arrière abaissée (sur l'arrière)			*9 000	6 540	*6 170	3 570					*4 270	2 480	
	Stabilisateurs arrière abaissés (sur l'arrière)			*9 000	8 340	*6 170	4 390					*4 270	3 020	
	Stabilisateurs avant et lame arrière abaissés (sur l'arrière)			*9 000	*9 000	*6 170	5 710					*4 270	3 850	
	Lame avant et stabilisateurs arrière abaissés (sur l'arrière)			*9 000	*9 000	*6 170	5 920					*4 270	3 980	
	4 stabilisateurs abaissés (sur l'arrière)			*9 000	*9 000	*6 170	*6 170					*4 270	*4 270	
-3,0 m	Lame arrière levée (sur l'avant)			*6 870	5 530	*4 570	3 110					*4 130	2 920	4,74
	Lame arrière abaissée (sur l'arrière)			*6 870	6 700	*4 570	3 670					*4 130	3 440	
	Stabilisateurs arrière abaissés (sur l'arrière)			*6 870	*6 870	*4 570	4 500					*4 130	*4 130	
	Stabilisateurs avant et lame arrière abaissés (sur l'arrière)			*6 870	*6 870	*4 570	*4 570					*4 130	*4 130	
	Lame avant et stabilisateurs arrière abaissés (sur l'arrière)			*6 870	*6 870	*4 570	*4 570					*4 130	*4 130	
	4 stabilisateurs abaissés (sur l'arrière)			*6 870	*6 870	*4 570	*4 570					*4 130	*4 130	

# CAPACITÉS DE LA MACHINE

## ZX150W-7

- Notes :
1. Les mesures sont basées sur la norme ISO 10567 : 2007.
  2. La capacité de la machine ne dépasse pas 75 % de la charge de basculement avec l'engin sur sol ferme et de niveau, ou 87 % de la capacité hydraulique totale.
  3. Le point de chargement correspond au centre de l'axe de montage du pivot de godet sur le bras.
  4. \*Indique la charge limitée par la capacité hydraulique.
  5. Chaque valeur avec lame arrière levée sur Essieu avant et chaque valeur avec lame arrière abaissée sur Essieu arrière respectivement, et valeur en position optimale avec cylindre de position.
  6. 0 m = Sol.

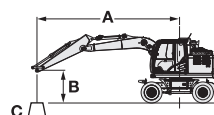

- A : Rayon de chargement  
B : Hauteur du point de chargement  
C : Capacité de la machine

Pour les capacités de la machine, soustrayez le poids de l'attache rapide et des outils installés des capacités de la machine.

Pour déterminer les capacités de levage, appliquez la valeur de capacité de la machine « Mesure sur le côté ou à 360 degrés » du tableau, et déduisez le poids des outils installés et de l'attache rapide.

Les caractéristiques en option peuvent affecter le fonctionnement de la machine.











### ZX150W-7 FLÈCHE MONOBLOC, BRAS 2,52 M, CONTREPOIDS 2 800 KG

Mesure sur l'avant Mesure sur le côté ou à 360 degrés Unité : kg

Hauteur du point de chargement (m)	Stabilisation	Rayon de chargement										À portée max.		mètre
		1,5 m		3,0 m		4,5 m		6,0 m		7,5 m				
6,0 m	Lame arrière levée (sur l'avant)					*3 520	*3 520					*2 410	*2 410	5,73
	Lame arrière abaissée (sur l'arrière)					*3 520	*3 520					*2 410	*2 410	
	Stabilisateurs arrière abaissés (sur l'arrière)					*3 520	*3 520					*2 410	*2 410	
	Stabilisateurs avant et lame arrière abaissés (sur l'arrière)					*3 520	*3 520					*2 410	*2 410	
	Lame avant et stabilisateurs arrière abaissés (sur l'arrière)					*3 520	*3 520					*2 410	*2 410	
	4 stabilisateurs abaissés (sur l'arrière)					*3 520	*3 520					*2 410	*2 410	
4,5 m	Lame arrière levée (sur l'avant)					*3 910	3 590	*3 690	2 290			*2 280	1 940	6,61
	Lame arrière abaissée (sur l'arrière)					*3 910	*3 910	*3 690	2 660			*2 280	2 260	
	Stabilisateurs arrière abaissés (sur l'arrière)					*3 910	*3 910	*3 690	3 190			*2 280	*2 280	
	Stabilisateurs avant et lame arrière abaissés (sur l'arrière)					*3 910	*3 910	*3 690	*3 690			*2 280	*2 280	
	Lame avant et stabilisateurs arrière abaissés (sur l'arrière)					*3 910	*3 910	*3 690	*3 690			*2 280	*2 280	
	4 stabilisateurs abaissés (sur l'arrière)					*3 910	*3 910	*3 690	*3 690			*2 280	*2 280	
3,0 m	Lame arrière levée (sur l'avant)					*7 080	6 120	*4 850	3 370	3 780	2 210	*2 300	1 700	7,07
	Lame arrière abaissée (sur l'arrière)					*7 080	*7 080	*4 850	3 950	*4 020	2 570	*2 300	1 990	
	Stabilisateurs arrière abaissés (sur l'arrière)					*7 080	*7 080	*4 850	4 790	*4 020	3 110	*2 300	*2 300	
	Stabilisateurs avant et lame arrière abaissés (sur l'arrière)					*7 080	*7 080	*4 850	*4 850	*4 020	3 930	*2 300	*2 300	
	Lame avant et stabilisateurs arrière abaissés (sur l'arrière)					*7 080	*7 080	*4 850	*4 850	*4 020	*4 020	*2 300	*2 300	
	4 stabilisateurs abaissés (sur l'arrière)					*7 080	*7 080	*4 850	*4 850	*4 020	*4 020	*2 300	*2 300	
1,5 m	Lame arrière levée (sur l'avant)						5 650	3 140	3 670	2 110		*2 450	1 620	7,17
	Lame arrière abaissée (sur l'arrière)						*5 860	3 700	*4 440	2 470		*2 450	1 910	
	Stabilisateurs arrière abaissés (sur l'arrière)						*5 860	4 540	*4 440	3 000		*2 450	2 320	
	Stabilisateurs avant et lame arrière abaissés (sur l'arrière)						*5 860	*5 860	*4 440	3 820		*2 450	*2 450	
	Lame avant et stabilisateurs arrière abaissés (sur l'arrière)						*5 860	*5 860	*4 440	3 950		*2 450	*2 450	
	4 stabilisateurs abaissés (sur l'arrière)						*5 860	*5 860	*4 440	*4 440		*2 450	*2 450	
0 m (sol)	Lame arrière levée (sur l'avant)					*6 270	5 270	5 470	2 990	3 590	2 030	*2 790	1 670	6,94
	Lame arrière abaissée (sur l'arrière)					*6 270	*6 270	*6 410	3 550	*4 690	2 390	*2 790	1 960	
	Stabilisateurs arrière abaissés (sur l'arrière)					*6 270	*6 270	*6 410	4 370	*4 690	2 920	*2 790	2 390	
	Stabilisateurs avant et lame arrière abaissés (sur l'arrière)					*6 270	*6 270	*6 410	5 690	*4 690	3 740	*2 790	*2 790	
	Lame avant et stabilisateurs arrière abaissés (sur l'arrière)					*6 270	*6 270	*6 410	5 910	*4 690	3 870	*2 790	*2 790	
	4 stabilisateurs abaissés (sur l'arrière)					*6 270	*6 270	*6 410	*6 410	*4 690	4 520	*2 790	*2 790	
-1,5 m	Lame arrière levée (sur l'avant)	*5 230	*5 230	*9 410	5 270	5 420	2 950	3 570	2 010			3 310	1 880	6,35
	Lame arrière abaissée (sur l'arrière)	*5 230	*5 230	*9 410	6 420	*6 280	3 500	*4 470	2 380			*3 480	2 210	
	Stabilisateurs arrière abaissés (sur l'arrière)	*5 230	*5 230	*9 410	8 220	*6 280	4 320	*4 470	2 900			*3 480	2 700	
	Stabilisateurs avant et lame arrière abaissés (sur l'arrière)	*5 230	*5 230	*9 410	*9 410	*6 280	5 640	*4 470	3 720			*3 480	3 450	
	Lame avant et stabilisateurs arrière abaissés (sur l'arrière)	*5 230	*5 230	*9 410	*9 410	*6 280	5 850	*4 470	3 850			*3 480	*3 480	
	4 stabilisateurs abaissés (sur l'arrière)	*5 230	*5 230	*9 410	*9 410	*6 280	*6 280	*4 470	*4 470			*3 480	*3 480	
-3,0 m	Lame arrière levée (sur l'avant)				*7 650	5 390	*5 180	3 010				*4 070	2 470	5,26
	Lame arrière abaissée (sur l'arrière)				*7 650	6 550	*5 180	3 570				*4 070	2 910	
	Stabilisateurs arrière abaissés (sur l'arrière)				*7 650	*7 650	*5 180	4 390				*4 070	3 550	
	Stabilisateurs avant et lame arrière abaissés (sur l'arrière)				*7 650	*7 650	*5 180	*5 180				*4 070	*4 070	
	Lame avant et stabilisateurs arrière abaissés (sur l'arrière)				*7 650	*7 650	*5 180	*5 180				*4 070	*4 070	
	4 stabilisateurs abaissés (sur l'arrière)				*7 650	*7 650	*5 180	*5 180				*4 070	*4 070	



**ZX150W-7 FLÈCHE MONOBLOC, BRAS 3,01 M, CONTREPOIDS 2 800 KG**
 Mesure sur l'avant  Mesure sur le côté ou à 360 degrés Unité : kg

Hauteur du point de chargement (m)	Stabilisation	Rayon de chargement										À portée max.					
		1,5 m		3,0 m		4,5 m		6,0 m		7,5 m		mètre					
																	
6,0 m	Lame arrière levée (sur l'avant)								*2 700	2 340			*2 070	*2 070	6,31		
	Lame arrière abaissée (sur l'arrière)								*2 700	*2 700			*2 070	*2 070			
	Stabilisateurs arrière abaissés (sur l'arrière)								*2 700	*2 700			*2 070	*2 070			
	Stabilisateurs avant et lame arrière abaissés (sur l'arrière)								*2 700	*2 700			*2 070	*2 070			
	Lame avant et stabilisateurs arrière abaissés (sur l'arrière)								*2 700	*2 700			*2 070	*2 070			
	4 stabilisateurs abaissés (sur l'arrière)								*2 700	*2 700			*2 070	*2 070			
4,5 m	Lame arrière levée (sur l'avant)					*3 420	*3 420	*3 330	2 310				*1 960	1 720	7,12		
	Lame arrière abaissée (sur l'arrière)					*3 420	*3 420	*3 330	2 680				*1 960	*1 960			
	Stabilisateurs arrière abaissés (sur l'arrière)					*3 420	*3 420	*3 330	3 220				*1 960	*1 960			
	Stabilisateurs avant et lame arrière abaissés (sur l'arrière)					*3 420	*3 420	*3 330	*3 330				*1 960	*1 960			
	Lame avant et stabilisateurs arrière abaissés (sur l'arrière)					*3 420	*3 420	*3 330	*3 330				*1 960	*1 960			
	4 stabilisateurs abaissés (sur l'arrière)					*3 420	*3 420	*3 330	*3 330				*1 960	*1 960			
3,0 m	Lame arrière levée (sur l'avant)			*5 960	*5 960	*4 380	3 420	*3 720	2 220	*2 140	1 540		*1 980	1 530	7,54		
	Lame arrière abaissée (sur l'arrière)			*5 960	*5 960	*4 380	4 000	*3 720	2 590	*2 140	1 810		*1 980	1 790			
	Stabilisateurs arrière abaissés (sur l'arrière)			*5 960	*5 960	*4 380	*4 380	*3 720	3 120	*2 140	*2 140		*1 980	*1 980			
	Stabilisateurs avant et lame arrière abaissés (sur l'arrière)			*5 960	*5 960	*4 380	*4 380	*3 720	*3 720	*2 140	*2 140		*1 980	*1 980			
	Lame avant et stabilisateurs arrière abaissés (sur l'arrière)			*5 960	*5 960	*4 380	*4 380	*3 720	*3 720	*2 140	*2 140		*1 980	*1 980			
	4 stabilisateurs abaissés (sur l'arrière)			*5 960	*5 960	*4 380	*4 380	*3 720	*3 720	*2 140	*2 140		*1 980	*1 980			
1,5 m	Lame arrière levée (sur l'avant)			*8 620	5 580	*5 500	3 160	3 670	2 100	2 630	1 500		*2 090	1 460	7,64		
	Lame arrière abaissée (sur l'arrière)			*8 620	6 760	*5 500	3 730	*4 220	2 470	*2 650	1 770		*2 090	1 720			
	Stabilisateurs arrière abaissés (sur l'arrière)			*8 620	8 590	*5 500	4 560	*4 220	3 000	*2 650	2 150		*2 090	*2 090			
	Stabilisateurs avant et lame arrière abaissés (sur l'arrière)			*8 620	*8 620	*5 500	*5 500	*4 220	3 820	*2 650	*2 650		*2 090	*2 090			
	Lame avant et stabilisateurs arrière abaissés (sur l'arrière)			*8 620	*8 620	*5 500	*5 500	*4 220	3 950	*2 650	*2 650		*2 090	*2 090			
	4 stabilisateurs abaissés (sur l'arrière)			*8 620	*8 620	*5 500	*5 500	*4 220	*4 220	*2 650	*2 650		*2 090	*2 090			
0 m (sol)	Lame arrière levée (sur l'avant)			*6 510	5 240	5 460	2 970	3 560	2 010				*2 340	1 490	7,43		
	Lame arrière abaissée (sur l'arrière)			*6 510	6 390	*6 240	3 530	*4 580	2 370				*2 340	1 760			
	Stabilisateurs arrière abaissés (sur l'arrière)			*6 510	*6 510	*6 240	4 360	*4 580	2 890				*2 340	2 150			
	Stabilisateurs avant et lame arrière abaissés (sur l'arrière)			*6 510	*6 510	*6 240	5 670	*4 580	3 710				*2 340	*2 340			
	Lame avant et stabilisateurs arrière abaissés (sur l'arrière)			*6 510	*6 510	*6 240	5 890	*4 580	3 840				*2 340	*2 340			
	4 stabilisateurs abaissés (sur l'arrière)			*6 510	*6 510	*6 240	*6 240	*4 580	4 500				*2 340	*2 340			
-1,5 m	Lame arrière levée (sur l'avant)	*4 530	*4 530	*8 970	5 170	5 370	2 890	3 520	1 960				*2 830	1 650	6,88		
	Lame arrière abaissée (sur l'arrière)	*4 530	*4 530	*8 970	6 320	*6 340	3 450	*4 570	2 320				*2 830	1 940			
	Stabilisateurs arrière abaissés (sur l'arrière)	*4 530	*4 530	*8 970	8 110	*6 340	4 270	*4 570	2 850				*2 830	2 380			
	Stabilisateurs avant et lame arrière abaissés (sur l'arrière)	*4 530	*4 530	*8 970	8 970	*6 340	5 580	*4 570	3 670				*2 830	*2 830			
	Lame avant et stabilisateurs arrière abaissés (sur l'arrière)	*4 530	*4 530	*8 970	8 970	*6 340	5 800	*4 570	3 800				*2 830	*2 830			
	4 stabilisateurs abaissés (sur l'arrière)	*4 530	*4 530	*8 970	8 970	*6 340	*6 340	*4 570	4 450				*2 830	*2 830			
-3,0 m	Lame arrière levée (sur l'avant)	*7 740	*7 740	*8 390	5 260	5 400	2 920						3 660	2 060	5,89		
	Lame arrière abaissée (sur l'arrière)	*7 740	*7 740	*8 390	6 410	*5 630	3 470						*3 840	2 430			
	Stabilisateurs arrière abaissés (sur l'arrière)	*7 740	*7 740	*8 390	8 210	*5 630	4 300						*3 840	2 970			
	Stabilisateurs avant et lame arrière abaissés (sur l'arrière)	*7 740	*7 740	*8 390	*8 390	*5 630	5 610						*3 840	3 820			
	Lame avant et stabilisateurs arrière abaissés (sur l'arrière)	*7 740	*7 740	*8 390	*8 390	*5 630	*5 630						*3 840	*3 840			
	4 stabilisateurs abaissés (sur l'arrière)	*7 740	*7 740	*8 390	*8 390	*5 630	*5 630						*3 840	*3 840			

# CAPACITÉS DE LA MACHINE

## ZX150W-7

- Notes :
1. Les mesures sont basées sur la norme ISO 10567 : 2007.
  2. La capacité de la machine ne dépasse pas 75 % de la charge de basculement avec l'engin sur sol ferme et de niveau, ou 87 % de la capacité hydraulique totale.
  3. Le point de chargement correspond au centre de l'axe de montage du pivot de godet sur le bras.
  4. \*Indique la charge limitée par la capacité hydraulique.
  5. Chaque valeur avec lame arrière levée sur Essieu avant et chaque valeur avec lame arrière abaissée sur Essieu arrière respectivement, et valeur en position optimale avec cylindre de position.
  6. 0 m = Sol.

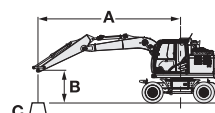

- A : Rayon de chargement  
 B : Hauteur du point de chargement  
 C : Capacité de la machine

Pour les capacités de la machine, soustrayez le poids de l'attache rapide et des outils installés des capacités de la machine.

Pour déterminer les capacités de levage, appliquez la valeur de capacité de la machine « Mesure sur le côté ou à 360 degrés » du tableau, et déduisez le poids des outils installés et de l'attache rapide.

Les caractéristiques en option peuvent affecter le fonctionnement de la machine.











### ZX150W-7 FLÈCHE MONOBLOC, BRAS 2,10 M, CONTREPOIDS 3 100 KG

Mesure sur l'avant Mesure sur le côté ou à 360 degrés Unité : kg

Hauteur du point de chargement (m)	Stabilisation	Rayon de chargement										À portée max.		
		1,5 m		3,0 m		4,5 m		6,0 m		7,5 m				mètre
4,5 m	Lame arrière levée (sur l'avant)					*4 340	3 730	*3 790	2 400			*2 750	2 260	6,22
	Lame arrière abaissée (sur l'arrière)					*4 340	4 320	*3 790	2 780			*2 750	2 620	
	Stabilisateurs arrière abaissés (sur l'arrière)					*4 340	*4 340	*3 790	3 320			*2 750	*2 750	
	Stabilisateurs avant et lame arrière abaissés (sur l'arrière)					*4 340	*4 340	*3 790	*3 790			*2 750	*2 750	
	Lame avant et stabilisateurs arrière abaissés (sur l'arrière)					*4 340	*4 340	*3 790	*3 790			*2 750	*2 750	
	4 stabilisateurs abaissés (sur l'arrière)					*4 340	*4 340	*3 790	*3 790			*2 750	*2 750	
3,0 m	Lame arrière levée (sur l'avant)					*5 240	3 530	3 950	2 340			*2 760	1 980	6,7
	Lame arrière abaissée (sur l'arrière)					*5 240	4 110	*4 280	2 710			*2 760	2 300	
	Stabilisateurs arrière abaissés (sur l'arrière)					*5 240	4 980	*4 280	3 260			*2 760	2 760	
	Stabilisateurs avant et lame arrière abaissés (sur l'arrière)					*5 240	*5 240	*4 280	4 100			*2 760	*2 760	
	Lame avant et stabilisateurs arrière abaissés (sur l'arrière)					*5 240	*5 240	*4 280	4 230			*2 760	*2 760	
	4 stabilisateurs abaissés (sur l'arrière)					*5 240	*5 240	*4 280	*4 280			*2 760	*2 760	
1,5 m	Lame arrière levée (sur l'avant)					5 890	3 320	3 860	2 260			*2 950	1 890	6,81
	Lame arrière abaissée (sur l'arrière)					*6 150	3 900	*4 620	2 630			*2 950	2 200	
	Stabilisateurs arrière abaissés (sur l'arrière)					*6 150	4 750	*4 620	3 170			*2 950	2 650	
	Stabilisateurs avant et lame arrière abaissés (sur l'arrière)					*6 150	6 100	*4 620	4 000			*2 950	*2 950	
	Lame avant et stabilisateurs arrière abaissés (sur l'arrière)					*6 150	*6 150	*4 620	4 140			*2 950	*2 950	
	4 stabilisateurs abaissés (sur l'arrière)					*6 150	*6 150	*4 620	*4 620			*2 950	*2 950	
0 m (sol)	Lame arrière levée (sur l'avant)			*5 710	5 640	5 750	3 200	3 790	2 200			3 350	1 960	6,57
	Lame arrière abaissée (sur l'arrière)			*5 710	*5 710	*6 520	3 780	*4 760	2 570			*3 360	2 280	
	Stabilisateurs arrière abaissés (sur l'arrière)			*5 710	*5 710	*6 520	4 620	*4 760	3 110			*3 360	2 750	
	Stabilisateurs avant et lame arrière abaissés (sur l'arrière)			*5 710	*5 710	*6 520	5 960	*4 760	3 940			*3 360	*3 360	
	Lame avant et stabilisateurs arrière abaissés (sur l'arrière)			*5 710	*5 710	*6 520	6 190	*4 760	4 070			*3 360	*3 360	
	4 stabilisateurs abaissés (sur l'arrière)			*5 710	*5 710	*6 520	*6 520	*4 760	4 740			*3 360	*3 360	
-1,5 m	Lame arrière levée (sur l'avant)			*9 000	5 680	5 730	3 190					3 860	2 240	5,93
	Lame arrière abaissée (sur l'arrière)			*9 000	6 870	*6 170	3 760					*4 270	2 620	
	Stabilisateurs arrière abaissés (sur l'arrière)			*9 000	8 730	*6 170	4 600					*4 270	3 160	
	Stabilisateurs avant et lame arrière abaissés (sur l'arrière)			*9 000	*9 000	*6 170	5 950					*4 270	4 010	
	Lame avant et stabilisateurs arrière abaissés (sur l'arrière)			*9 000	*9 000	*6 170	*6 170					*4 270	4 150	
	4 stabilisateurs abaissés (sur l'arrière)			*9 000	*9 000	*6 170	*6 170					*4 270	*4 270	
-3,0 m	Lame arrière levée (sur l'avant)			*6 870	5 830	*4 570	3 290					*4 130	3 080	4,74
	Lame arrière abaissée (sur l'arrière)			*6 870	*6 870	*4 570	3 860					*4 130	3 610	
	Stabilisateurs arrière abaissés (sur l'arrière)			*6 870	*6 870	*4 570	*4 570					*4 130	*4 130	
	Stabilisateurs avant et lame arrière abaissés (sur l'arrière)			*6 870	*6 870	*4 570	*4 570					*4 130	*4 130	
	Lame avant et stabilisateurs arrière abaissés (sur l'arrière)			*6 870	*6 870	*4 570	*4 570					*4 130	*4 130	
	4 stabilisateurs abaissés (sur l'arrière)			*6 870	*6 870	*4 570	*4 570					*4 130	*4 130	

## ZX150W-7 FLÈCHE MONOBLOC, BRAS 2,52 M, CONTREPOIDS 3 100 KG

 Mesure sur l'avant  Mesure sur le côté ou à 360 degrés Unité : kg

Hauteur du point de chargement (m)	Stabilisation	Rayon de chargement										À portée max.		
		1,5 m		3,0 m		4,5 m		6,0 m		7,5 m		mètre		
														
6,0 m	Lame arrière levée (sur l'avant)					*3 520	*3 520					*2 410	*2 410	5,73
	Lame arrière abaissée (sur l'arrière)					*3 520	*3 520					*2 410	*2 410	
	Stabilisateurs arrière abaissés (sur l'arrière)					*3 520	*3 520					*2 410	*2 410	
	Stabilisateurs avant et lame arrière abaissés (sur l'arrière)					*3 520	*3 520					*2 410	*2 410	
	Lame avant et stabilisateurs arrière abaissés (sur l'arrière)					*3 520	*3 520					*2 410	*2 410	
	4 stabilisateurs abaissés (sur l'arrière)					*3 520	*3 520					*2 410	*2 410	
4,5 m	Lame arrière levée (sur l'avant)					*3 910	3 760	*3 690	2 410			*2 280	2 050	6,61
	Lame arrière abaissée (sur l'arrière)					*3 910	*3 910	*3 690	2 790			*2 280	*2 280	
	Stabilisateurs arrière abaissés (sur l'arrière)					*3 910	*3 910	*3 690	3 330			*2 280	*2 280	
	Stabilisateurs avant et lame arrière abaissés (sur l'arrière)					*3 910	*3 910	*3 690	*3 690			*2 280	*2 280	
	Lame avant et stabilisateurs arrière abaissés (sur l'arrière)					*3 910	*3 910	*3 690	*3 690			*2 280	*2 280	
	4 stabilisateurs abaissés (sur l'arrière)					*3 910	*3 910	*3 690	*3 690			*2 280	*2 280	
3,0 m	Lame arrière levée (sur l'avant)			*7 080	6 410	*4 850	3 540	3 940	2 330			*2 300	1 800	7,07
	Lame arrière abaissée (sur l'arrière)			*7 080	*7 080	*4 850	4 130	*4 020	2 700			*2 300	2 100	
	Stabilisateurs arrière abaissés (sur l'arrière)			*7 080	*7 080	*4 850	*4 850	*4 020	3 250			*2 300	*2 300	
	Stabilisateurs avant et lame arrière abaissés (sur l'arrière)			*7 080	*7 080	*4 850	*4 850	*4 020	*4 020			*2 300	*2 300	
	Lame avant et stabilisateurs arrière abaissés (sur l'arrière)			*7 080	*7 080	*4 850	*4 850	*4 020	*4 020			*2 300	*2 300	
	4 stabilisateurs abaissés (sur l'arrière)			*7 080	*7 080	*4 850	*4 850	*4 020	*4 020			*2 300	*2 300	
1,5 m	Lame arrière levée (sur l'avant)					*5 860	3 310	3 830	2 230			*2 450	1 720	7,17
	Lame arrière abaissée (sur l'arrière)					*5 860	3 890	*4 440	2 600			*2 450	2 010	
	Stabilisateurs arrière abaissés (sur l'arrière)					*5 860	4 740	*4 440	3 140			*2 450	2 430	
	Stabilisateurs avant et lame arrière abaissés (sur l'arrière)					*5 860	*5 860	*4 440	3 980			*2 450	*2 450	
	Lame avant et stabilisateurs arrière abaissés (sur l'arrière)					*5 860	*5 860	*4 440	4 110			*2 450	*2 450	
	4 stabilisateurs abaissés (sur l'arrière)					*5 860	*5 860	*4 440	*4 440			*2 450	*2 450	
0 m (sol)	Lame arrière levée (sur l'avant)			*6 270	5 570	5 710	3 160	3 750	2 150			*2 790	1 770	6,94
	Lame arrière abaissée (sur l'arrière)			*6 270	*6 270	*6 410	3 730	*4 690	2 520			*2 790	2 070	
	Stabilisateurs arrière abaissés (sur l'arrière)			*6 270	*6 270	*6 410	4 580	*4 690	3 060			*2 790	2 510	
	Stabilisateurs avant et lame arrière abaissés (sur l'arrière)			*6 270	*6 270	*6 410	5 930	*4 690	3 900			*2 790	*2 790	
	Lame avant et stabilisateurs arrière abaissés (sur l'arrière)			*6 270	*6 270	*6 410	6 150	*4 690	4 030			*2 790	*2 790	
	4 stabilisateurs abaissés (sur l'arrière)			*6 270	*6 270	*6 410	*6 410	*4 690	*4 690			*2 790	*2 790	
-1,5 m	Lame arrière levée (sur l'avant)	*5 230	*5 230	*9 410	5 570	5 660	3 120	3 730	2 140			3 460	1 990	6,35
	Lame arrière abaissée (sur l'arrière)	*5 230	*5 230	*9 410	6 760	*6 280	3 690	*4 470	2 510			*3 480	2 340	
	Stabilisateurs arrière abaissés (sur l'arrière)	*5 230	*5 230	*9 410	8 610	*6 280	4 530	*4 470	3 040			*3 480	2 830	
	Stabilisateurs avant et lame arrière abaissés (sur l'arrière)	*5 230	*5 230	*9 410	*9 410	*6 280	5 880	*4 470	3 880			*3 480	*3 480	
	Lame avant et stabilisateurs arrière abaissés (sur l'arrière)	*5 230	*5 230	*9 410	*9 410	*6 280	6 100	*4 470	4 010			*3 480	*3 480	
	4 stabilisateurs abaissés (sur l'arrière)	*5 230	*5 230	*9 410	*9 410	*6 280	*6 280	*4 470	*4 470			*3 480	*3 480	
-3,0 m	Lame arrière levée (sur l'avant)			*7 650	5 690	*5 180	3 180					*4 070	2 610	5,26
	Lame arrière abaissée (sur l'arrière)			*7 650	6 880	*5 180	3 750					*4 070	3 060	
	Stabilisateurs arrière abaissés (sur l'arrière)			*7 650	*7 650	*5 180	4 600					*4 070	3 720	
	Stabilisateurs avant et lame arrière abaissés (sur l'arrière)			*7 650	*7 650	*5 180	*5 180					*4 070	*4 070	
	Lame avant et stabilisateurs arrière abaissés (sur l'arrière)			*7 650	*7 650	*5 180	*5 180					*4 070	*4 070	
	4 stabilisateurs abaissés (sur l'arrière)			*7 650	*7 650	*5 180	*5 180					*4 070	*4 070	

# CAPACITÉS DE LA MACHINE

## ZX150W-7

- Notes :
1. Les mesures sont basées sur la norme ISO 10567 : 2007.
  2. La capacité de la machine ne dépasse pas 75 % de la charge de basculement avec l'engin sur sol ferme et de niveau, ou 87 % de la capacité hydraulique totale.
  3. Le point de chargement correspond au centre de l'axe de montage du pivot de godet sur le bras.
  4. \*Indique la charge limitée par la capacité hydraulique.
  5. Chaque valeur avec lame arrière levée sur Essieu avant et chaque valeur avec lame arrière abaissée sur Essieu arrière respectivement, et valeur en position optimale avec cylindre de position.
  6. 0 m = Sol.

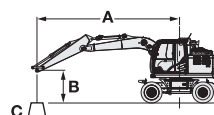

- A : Rayon de chargement  
 B : Hauteur du point de chargement  
 C : Capacité de la machine

Pour les capacités de la machine, soustrayez le poids de l'attache rapide et des outils installés des capacités de la machine.

Pour déterminer les capacités de levage, appliquez la valeur de capacité de la machine « Mesure sur le côté ou à 360 degrés » du tableau, et déduisez le poids des outils installés et de l'attache rapide.











Les caractéristiques en option peuvent affecter le fonctionnement de la machine.

### ZX150W-7 FLÈCHE MONOBLOC, BRAS 3,01 M, CONTREPOIDS 3 100 KG

Mesure sur l'avant Mesure sur le côté ou à 360 degrés Unité : kg

Hauteur du point de chargement (m)	Stabilisation	Rayon de chargement										À portée max.			
		1,5 m		3,0 m		4,5 m		6,0 m		7,5 m		mètre			
6,0 m	Lame arrière levée (sur l'avant)							*2 700	2 460			*2 070	*2 070	6,31	
	Lame arrière abaissée (sur l'arrière)							*2 700	*2 700			*2 070	*2 070		
	Stabilisateurs arrière abaissés (sur l'arrière)							*2 700	*2 700			*2 070	*2 070		
	Stabilisateurs avant et lame arrière abaissés (sur l'arrière)							*2 700	*2 700			*2 070	*2 070		
	Lame avant et stabilisateurs arrière abaissés (sur l'arrière)							*2 700	*2 700			*2 070	*2 070		
	4 stabilisateurs abaissés (sur l'arrière)							*2 700	*2 700			*2 070	*2 070		
4,5 m	Lame arrière levée (sur l'avant)					*3 420	*3 420	*3 330	2 430			*1 960	1 820	7,12	
	Lame arrière abaissée (sur l'arrière)					*3 420	*3 420	*3 330	2 810			*1 960	*1 960		
	Stabilisateurs arrière abaissés (sur l'arrière)					*3 420	*3 420	*3 330	*3 330			*1 960	*1 960		
	Stabilisateurs avant et lame arrière abaissés (sur l'arrière)					*3 420	*3 420	*3 330	*3 330			*1 960	*1 960		
	Lame avant et stabilisateurs arrière abaissés (sur l'arrière)					*3 420	*3 420	*3 330	*3 330			*1 960	*1 960		
	4 stabilisateurs abaissés (sur l'arrière)					*3 420	*3 420	*3 330	*3 330			*1 960	*1 960		
3,0 m	Lame arrière levée (sur l'avant)			*5 960	*5 960	*4 380	3 590	*3 720	2 340	*2 140	1 640	*1 980	1 620	7,54	
	Lame arrière abaissée (sur l'arrière)			*5 960	*5 960	*4 380	4 190	*3 720	2 720	*2 140	1 910	*1 980	1 890		
	Stabilisateurs arrière abaissés (sur l'arrière)			*5 960	*5 960	*4 380	*4 380	*3 720	3 260	*2 140	*2 140	*1 980	*1 980		
	Stabilisateurs avant et lame arrière abaissés (sur l'arrière)			*5 960	*5 960	*4 380	*4 380	*3 720	*3 720	*2 140	*2 140	*1 980	*1 980		
	Lame avant et stabilisateurs arrière abaissés (sur l'arrière)			*5 960	*5 960	*4 380	*4 380	*3 720	*3 720	*2 140	*2 140	*1 980	*1 980		
	4 stabilisateurs abaissés (sur l'arrière)			*5 960	*5 960	*4 380	*4 380	*3 720	*3 720	*2 140	*2 140	*1 980	*1 980		
1,5 m	Lame arrière levée (sur l'avant)			*8 620	5 880	*5 500	3 330	3 830	2 220	*2 650	1 590	*2 090	1 550	7,64	
	Lame arrière abaissée (sur l'arrière)			*8 620	7 090	*5 500	3 910	*4 220	2 600	*2 650	1 870	*2 090	1 820		
	Stabilisateurs arrière abaissés (sur l'arrière)			*8 620	*8 620	*5 500	4 770	*4 220	3 140	*2 650	2 260	*2 090	*2 090		
	Stabilisateurs avant et lame arrière abaissés (sur l'arrière)			*8 620	*8 620	*5 500	*5 500	*4 220	3 980	*2 650	*2 650	*2 090	*2 090		
	Lame avant et stabilisateurs arrière abaissés (sur l'arrière)			*8 620	*8 620	*5 500	*5 500	*4 220	4 110	*2 650	*2 650	*2 090	*2 090		
	4 stabilisateurs abaissés (sur l'arrière)			*8 620	*8 620	*5 500	*5 500	*4 220	*4 220	*2 650	*2 650	*2 090	*2 090		
0 m (sol)	Lame arrière levée (sur l'avant)			*6 510	5 530	5 700	3 140	3 720	2 130			*2 340	1 580	7,43	
	Lame arrière abaissée (sur l'arrière)			*6 510	*6 510	*6 240	3 720	*4 580	2 500			*2 340	1 860		
	Stabilisateurs arrière abaissés (sur l'arrière)			*6 510	*6 510	*6 240	4 560	*4 580	3 040			*2 340	2 260		
	Stabilisateurs avant et lame arrière abaissés (sur l'arrière)			*6 510	*6 510	*6 240	5 910	*4 580	3 870			*2 340	*2 340		
	Lame avant et stabilisateurs arrière abaissés (sur l'arrière)			*6 510	*6 510	*6 240	6 130	*4 580	4 010			*2 340	*2 340		
	4 stabilisateurs abaissés (sur l'arrière)			*6 510	*6 510	*6 240	*6 240	*4 580	*4 580			*2 340	*2 340		
-1,5 m	Lame arrière levée (sur l'avant)	*4 530	*4 530	*8 970	5 470	5 600	3 060	3 680	2 080			*2 830	1 750	6,88	
	Lame arrière abaissée (sur l'arrière)	*4 530	*4 530	*8 970	6 650	*6 340	3 630	*4 570	2 450			*2 830	2 060		
	Stabilisateurs arrière abaissés (sur l'arrière)	*4 530	*4 530	*8 970	8 500	*6 340	4 480	*4 570	2 990			*2 830	2 500		
	Stabilisateurs avant et lame arrière abaissés (sur l'arrière)	*4 530	*4 530	*8 970	*8 970	*6 340	5 820	*4 570	3 830			*2 830	*2 830		
	Lame avant et stabilisateurs arrière abaissés (sur l'arrière)	*4 530	*4 530	*8 970	*8 970	*6 340	6 040	*4 570	3 960			*2 830	*2 830		
	4 stabilisateurs abaissés (sur l'arrière)	*4 530	*4 530	*8 970	*8 970	*6 340	*6 340	*4 570	*4 570			*2 830	*2 830		
-3,0 m	Lame arrière levée (sur l'avant)	*7 740	*7 740	*8 390	5 550	*5 630	3 090					3 830	2 180	5,89	
	Lame arrière abaissée (sur l'arrière)	*7 740	*7 740	*8 390	6 740	*5 630	3 660					*3 840	2 560		
	Stabilisateurs arrière abaissés (sur l'arrière)	*7 740	*7 740	*8 390	*8 390	*5 630	4 510					*3 840	3 120		
	Stabilisateurs avant et lame arrière abaissés (sur l'arrière)	*7 740	*7 740	*8 390	*8 390	*5 630	*5 630					*3 840	*3 840		
	Lame avant et stabilisateurs arrière abaissés (sur l'arrière)	*7 740	*7 740	*8 390	*8 390	*5 630	*5 630					*3 840	*3 840		
	4 stabilisateurs abaissés (sur l'arrière)	*7 740	*7 740	*8 390	*8 390	*5 630	*5 630					*3 840	*3 840		

**ZX150W-7 FLÈCHE À VOLÉE VARIABLE, BRAS 2,10 M, CONTREPOIDS 2 800 KG**
 Mesure sur l'avant  Mesure sur le côté ou à 360 degrés Unité : kg

Hauteur du point de chargement (m)	Stabilisation	Rayon de chargement										À portée max.					
		1,5 m		3,0 m		4,5 m		6,0 m		7,5 m		mètre					
																	
6,0 m	Lame arrière levée (sur l'avant)					*4 100	3 690						*2 960	2 290	5,95		
	Lame arrière abaissée (sur l'arrière)					*4 100	*4 100						*2 960	2 670			
	Stabilisateurs arrière abaissés (sur l'arrière)					*4 100	*4 100						*2 960	*2 960			
	Stabilisateurs avant et lame arrière abaissés (sur l'arrière)					*4 100	*4 100						*2 960	*2 960			
	Lame avant et stabilisateurs arrière abaissés (sur l'arrière)					*4 100	*4 100						*2 960	*2 960			
	4 stabilisateurs abaissés (sur l'arrière)					*4 100	*4 100						*2 960	*2 960			
4,5 m	Lame arrière levée (sur l'avant)			*6 190	*6 190	*4 620	3 620	3 860	2 320				*2 760	1 810	6,8		
	Lame arrière abaissée (sur l'arrière)			*6 190	*6 190	*4 620	4 140	*3 950	2 700				*2 760	2 120			
	Stabilisateurs arrière abaissés (sur l'arrière)			*6 190	*6 190	*4 620	*4 620	*3 950	3 240				*2 760	2 570			
	Stabilisateurs avant et lame arrière abaissés (sur l'arrière)			*6 190	*6 190	*4 620	*4 620	*3 950	*3 950				*2 760	*2 760			
	Lame avant et stabilisateurs arrière abaissés (sur l'arrière)			*6 190	*6 190	*4 620	*4 620	*3 950	*3 950				*2 760	*2 760			
	4 stabilisateurs abaissés (sur l'arrière)			*6 190	*6 190	*4 620	*4 620	*3 950	*3 950				*2 760	*2 760			
3,0 m	Lame arrière levée (sur l'avant)			*6 890	6 170	*5 510	3 540	3 830	2 310				*2 740	1 590	7,24		
	Lame arrière abaissée (sur l'arrière)			*6 890	*6 890	*5 510	4 050	*4 260	2 690				*2 740	1 880			
	Stabilisateurs arrière abaissés (sur l'arrière)			*6 890	*6 890	*5 510	4 780	*4 260	3 230				*2 740	2 290			
	Stabilisateurs avant et lame arrière abaissés (sur l'arrière)			*6 890	*6 890	*5 510	*5 510	*4 260	3 950				*2 740	*2 740			
	Lame avant et stabilisateurs arrière abaissés (sur l'arrière)			*6 890	*6 890	*5 510	*5 510	*4 260	*4 060				*2 740	*2 740			
	4 stabilisateurs abaissés (sur l'arrière)			*6 890	*6 890	*5 510	*5 510	*4 260	*4 260				*2 740	*2 740			
1,5 m	Lame arrière levée (sur l'avant)	*4 880	*4 880	*8 330	6 120	5 670	3 540	3 830	2 230				2 700	1 520	7,34		
	Lame arrière abaissée (sur l'arrière)	*4 880	*4 880	*8 330	7 150	*6 200	4 040	*4 550	2 610				*2 860	1 800			
	Stabilisateurs arrière abaissés (sur l'arrière)	*4 880	*4 880	*8 330	*8 330	*6 200	4 750	*4 550	3 150				*2 860	2 200			
	Stabilisateurs avant et lame arrière abaissés (sur l'arrière)	*4 880	*4 880	*8 330	*8 330	*6 200	5 840	*4 550	3 970				*2 860	2 820			
	Lame avant et stabilisateurs arrière abaissés (sur l'arrière)	*4 880	*4 880	*8 330	*8 330	*6 200	6 000	*4 550	4 060				*2 860	*2 860			
	4 stabilisateurs abaissés (sur l'arrière)	*4 880	*4 880	*8 330	*8 330	*6 200	*6 200	*4 550	*4 550				*2 860	*2 860			
0 m (sol)	Lame arrière levée (sur l'avant)	*8 240	*8 240	*9 810	6 070	5 740	3 410	3 710	2 120				2 800	1 570	7,12		
	Lame arrière abaissée (sur l'arrière)	*8 240	*8 240	*9 810	*7 270	*6 340	4 000	*4 630	2 490				*3 160	1 860			
	Stabilisateurs arrière abaissés (sur l'arrière)	*8 240	*8 240	*9 810	8 790	*6 340	4 860	*4 630	3 030				*3 160	2 270			
	Stabilisateurs avant et lame arrière abaissés (sur l'arrière)	*8 240	*8 240	*9 810	*9 810	*6 340	5 900	*4 630	3 860				*3 160	2 920			
	Lame avant et stabilisateurs arrière abaissés (sur l'arrière)	*8 240	*8 240	*9 810	*9 810	*6 340	*6 050	*4 630	3 990				*3 160	3 020			
	4 stabilisateurs abaissés (sur l'arrière)	*8 240	*8 240	*9 810	*9 810	*6 340	*6 340	*4 630	*4 600				*3 160	*3 160			
-1,5 m	Lame arrière levée (sur l'avant)	*14 310	*14 310	*10 230	5 830	5 740	3 180	3 610	2 020				3 150	1 760	6,55		
	Lame arrière abaissée (sur l'arrière)	*14 310	*14 310	*10 230	7 040	*6 480	3 760	*4 480	2 390				*3 520	2 090			
	Stabilisateurs arrière abaissés (sur l'arrière)	*14 310	*14 310	*10 230	8 920	*6 480	4 610	*4 480	2 920				*3 520	2 560			
	Stabilisateurs avant et lame arrière abaissés (sur l'arrière)	*14 310	*14 310	*10 230	*10 230	*6 480	5 960	*4 480	3 750				*3 520	3 290			
	Lame avant et stabilisateurs arrière abaissés (sur l'arrière)	*14 310	*14 310	*10 230	*10 230	*6 480	6 180	*4 480	3 890				*3 520	3 400			
	4 stabilisateurs abaissés (sur l'arrière)	*14 310	*14 310	*10 230	*10 230	*6 480	*6 480	*4 480	*4 480				*3 520	*3 520			
-3,0 m	Lame arrière levée (sur l'avant)	*19 060	*19 060	*9 990	5 660	5 590	3 050						*4 680	2 700	4,9		
	Lame arrière abaissée (sur l'arrière)	*19 060	*19 060	*9 990	6 860	*5 590	3 620						*4 680	3 190			
	Stabilisateurs arrière abaissés (sur l'arrière)	*19 060	*19 060	*9 990	8 730	*5 590	4 470						*4 680	3 920			
	Stabilisateurs avant et lame arrière abaissés (sur l'arrière)	*19 060	*19 060	*9 990	*9 990	*5 590	*5 590						*4 680	*4 680			
	Lame avant et stabilisateurs arrière abaissés (sur l'arrière)	*19 060	*19 060	*9 990	*9 990	*5 590	*5 590						*4 680	*4 680			
	4 stabilisateurs abaissés (sur l'arrière)	*19 060	*19 060	*9 990	*9 990	*5 590	*5 590						*4 680	*4 680			

# CAPACITÉS DE LA MACHINE

## ZX150W-7

- Notes :
1. Les mesures sont basées sur la norme ISO 10567 : 2007.
  2. La capacité de la machine ne dépasse pas 75 % de la charge de basculement avec l'engin sur sol ferme et de niveau, ou 87 % de la capacité hydraulique totale.
  3. Le point de chargement correspond au centre de l'axe de montage du pivot de godet sur le bras.
  4. \*Indique la charge limitée par la capacité hydraulique.
  5. Chaque valeur avec lame arrière levée sur Essieu avant et chaque valeur avec lame arrière abaissée sur Essieu arrière respectivement, et valeur en position optimale avec cylindre de position.
  6. 0 m = Sol.

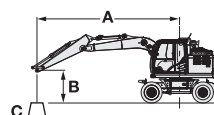

- A : Rayon de chargement  
 B : Hauteur du point de chargement  
 C : Capacité de la machine

Pour les capacités de la machine, soustrayez le poids de l'attache rapide et des outils installés des capacités de la machine.

Pour déterminer les capacités de levage, appliquez la valeur de capacité de la machine « Mesure sur le côté ou à 360 degrés » du tableau, et déduisez le poids des outils installés et de l'attache rapide.

Les caractéristiques en option peuvent affecter le fonctionnement de la machine.











### ZX150W-7 FLÈCHE À VOLÉE VARIABLE, BRAS 2,52 M, CONTREPOIDS 2 800 KG

Mesure sur l'avant Mesure sur le côté ou à 360 degrés Unité : kg

Hauteur du point de chargement (m)	Stabilisation	Rayon de chargement										À portée max.				
		1,5 m		3,0 m		4,5 m		6,0 m		7,5 m		mètre				
7,5 m	Lame arrière levée (sur l'avant)					*3 790	3 680					*2 810	*2 810	5,04		
	Lame arrière abaissée (sur l'arrière)					*3 790	*3 790					*2 810	*2 810			
	Stabilisateurs arrière abaissés (sur l'arrière)					*3 790	*3 790					*2 810	*2 810			
	Stabilisateurs avant et lame arrière abaissés (sur l'arrière)					*3 790	*3 790					*2 810	*2 810			
	Lame avant et stabilisateurs arrière abaissés (sur l'arrière)					*3 790	*3 790					*2 810	*2 810			
	4 stabilisateurs abaissés (sur l'arrière)					*3 790	*3 790					*2 810	*2 810			
6,0 m	Lame arrière levée (sur l'avant)					*3 710	3 690	*3 460	2 310			*2 410	2 020	6,41		
	Lame arrière abaissée (sur l'arrière)					*3 710	*3 710	*3 460	2 690			*2 410	2 360			
	Stabilisateurs arrière abaissés (sur l'arrière)					*3 710	*3 710	*3 460	3 220			*2 410	*2 410			
	Stabilisateurs avant et lame arrière abaissés (sur l'arrière)					*3 710	*3 710	*3 460	*3 460			*2 410	*2 410			
	Lame avant et stabilisateurs arrière abaissés (sur l'arrière)					*3 710	*3 710	*3 460	*3 460			*2 410	*2 410			
	4 stabilisateurs abaissés (sur l'arrière)					*3 710	*3 710	*3 460	*3 460			*2 410	*2 410			
4,5 m	Lame arrière levée (sur l'avant)				*4 330	*4 330	*4 240	*3 600	*3 690	2 370		*2 280	1 630	7,21		
	Lame arrière abaissée (sur l'arrière)				*4 330	*4 330	*4 240	*4 130	*3 690	2 740		*2 280	1 920			
	Stabilisateurs arrière abaissés (sur l'arrière)				*4 330	*4 330	*4 240	*4 240	*3 690	3 230		*2 280	*2 280			
	Stabilisateurs avant et lame arrière abaissés (sur l'arrière)				*4 330	*4 330	*4 240	*4 240	*3 690	*3 690		*2 280	*2 280			
	Lame avant et stabilisateurs arrière abaissés (sur l'arrière)				*4 330	*4 330	*4 240	*4 240	*3 690	*3 690		*2 280	*2 280			
	4 stabilisateurs abaissés (sur l'arrière)				*4 330	*4 330	*4 240	*4 240	*3 690	*3 690		*2 280	*2 280			
3,0 m	Lame arrière levée (sur l'avant)				*6 820	6 150	*5 170	3 510	3 780	2 360	2 640	1 500	*2 270	1 450	7,62	
	Lame arrière abaissée (sur l'arrière)				*6 820	*6 820	*5 170	4 020	*4 050	2 730	*2 920	1 770	*2 270	1 710		
	Stabilisateurs arrière abaissés (sur l'arrière)				*6 820	*6 820	*5 170	4 750	*4 050	3 200	*2 920	2 160	*2 270	2 090		
	Stabilisateurs avant et lame arrière abaissés (sur l'arrière)				*6 820	*6 820	*5 170	*5 170	*4 050	3 910	*2 920	2 760	*2 270	*2 270		
	Lame avant et stabilisateurs arrière abaissés (sur l'arrière)				*6 820	*6 820	*5 170	*5 170	*4 050	4 020	*2 920	2 850	*2 270	*2 270		
	4 stabilisateurs abaissés (sur l'arrière)				*6 820	*6 820	*5 170	*5 170	*4 050	*4 050	*2 920	*2 920	*2 270	*2 270		
1,5 m	Lame arrière levée (sur l'avant)	*6 350	*6 350	*8 180	6 040	5 610	3 470	3 770	2 270	2 610	1 460	*2 380	1 380	7,72		
	Lame arrière abaissée (sur l'arrière)	*6 350	*6 350	*8 180	7 060	*5 990	3 970	*4 410	2 650	*3 550	1 740	*2 380	1 640			
	Stabilisateurs arrière abaissés (sur l'arrière)	*6 350	*6 350	*8 180	*8 180	*5 990	4 690	*4 410	3 180	*3 550	2 130	*2 380	2 010			
	Stabilisateurs avant et lame arrière abaissés (sur l'arrière)	*6 350	*6 350	*8 180	*8 180	*5 990	5 780	*4 410	3 890	*3 550	2 720	*2 380	*2 380			
	Lame avant et stabilisateurs arrière abaissés (sur l'arrière)	*6 350	*6 350	*8 180	*8 180	*5 990	5 940	*4 410	3 990	*3 550	2 810	*2 380	*2 380			
	4 stabilisateurs abaissés (sur l'arrière)	*6 350	*6 350	*8 180	*8 180	*5 990	*5 990	*4 410	*4 410	*3 550	3 270	*2 380	*2 380			
0 m (sol)	Lame arrière levée (sur l'avant)	*8 050	*8 050	*9 470	6 110	5 640	3 410	3 730	2 140	2 560	1 410	2 550	1 410	7,51		
	Lame arrière abaissée (sur l'arrière)	*8 050	*8 050	*9 470	7 160	*6 250	4 000	*4 550	2 510	*2 720	1 680	*2 630	1 680			
	Stabilisateurs arrière abaissés (sur l'arrière)	*8 050	*8 050	*9 470	8 660	*6 250	*4 750	*4 550	3 050	*2 720	2 070	*2 630	2 070			
	Stabilisateurs avant et lame arrière abaissés (sur l'arrière)	*8 050	*8 050	*9 470	*9 470	*6 250	5 800	*4 550	3 870	*2 720	2 670	*2 630	*2 630			
	Lame avant et stabilisateurs arrière abaissés (sur l'arrière)	*8 050	*8 050	*9 470	*9 470	*6 250	5 960	*4 550	4 000	*2 720	*2 720	*2 630	*2 630			
	4 stabilisateurs abaissés (sur l'arrière)	*8 050	*8 050	*9 470	*9 470	*6 250	*6 250	*4 550	*4 510	*2 720	*2 720	*2 630	*2 630			
-1,5 m	Lame arrière levée (sur l'avant)	*12 350	*12 350	*10 070	5 810	5 790	3 220	3 600	2 010			2 840	1 570	6,97		
	Lame arrière abaissée (sur l'arrière)	*12 350	*12 350	*10 070	7 020	*6 350	3 800	*4 620	2 380			*3 120	1 870			
	Stabilisateurs arrière abaissés (sur l'arrière)	*12 350	*12 350	*10 070	8 910	*6 350	4 660	*4 620	2 910			*3 120	2 300			
	Stabilisateurs avant et lame arrière abaissés (sur l'arrière)	*12 350	*12 350	*10 070	*10 070	*6 350	6 000	*4 620	3 750			*3 120	2 960			
	Lame avant et stabilisateurs arrière abaissés (sur l'arrière)	*12 350	*12 350	*10 070	*10 070	*6 350	*6 150	*4 620	3 880			*3 120	3 060			
	4 stabilisateurs abaissés (sur l'arrière)	*12 350	*12 350	*10 070	*10 070	*6 350	*6 350	*4 620	4 530			*3 120	*3 120			
-3,0 m	Lame arrière levée (sur l'avant)	*18 480	*18 480	*10 380	5 660	5 560	3 020					3 840	2 120	5,69		
	Lame arrière abaissée (sur l'arrière)	*18 480	*18 480	*10 380	6 860	*6 180	3 590					*3 860	2 520			
	Stabilisateurs arrière abaissés (sur l'arrière)	*18 480	*18 480	*10 380	8 730	*6 180	4 430					*3 860	3 100			
	Stabilisateurs avant et lame arrière abaissés (sur l'arrière)	*18 480	*18 480	*10 380	*10 380	*6 180	5 780					*3 860	*3 860			
	Lame avant et stabilisateurs arrière abaissés (sur l'arrière)	*18 480	*18 480	*10 380	*10 380	*6 180	6 000					*3 860	*3 860			
	4 stabilisateurs abaissés (sur l'arrière)	*18 480	*18 480	*10 380	*10 380	*6 180	*6 180					*3 860	*3 860			

## ZX150W-7 FLÈCHE À VOLÉE VARIABLE, BRAS 3,01 M, CONTREPOIDS 2 800 KG

 Mesure sur l'avant  Mesure sur le côté ou à 360 degrés Unité : kg

Hauteur du point de chargement (m)	Stabilisation	Rayon de chargement										À portée max.			
		1,5 m		3,0 m		4,5 m		6,0 m		7,5 m		mètre			
															
7,5 m	Lame arrière levée (sur l'avant)					*3 310	*3 310						*2 350	*2 350	5,75
	Lame arrière abaissée (sur l'arrière)					*3 310	*3 310						*2 350	*2 350	
	Stabilisateurs arrière abaissés (sur l'arrière)					*3 310	*3 310						*2 350	*2 350	
	Stabilisateurs avant et lame arrière abaissés (sur l'arrière)					*3 310	*3 310						*2 350	*2 350	
	Lame avant et stabilisateurs arrière abaissés (sur l'arrière)					*3 310	*3 310						*2 350	*2 350	
	4 stabilisateurs abaissés (sur l'arrière)					*3 310	*3 310						*2 350	*2 350	
6,0 m	Lame arrière levée (sur l'avant)					*3 190	*3 190	*3 220	2 400				*2 070	1 760	6,98
	Lame arrière abaissée (sur l'arrière)					*3 190	*3 190	*3 220	2 760				*2 070	2 060	
	Stabilisateurs arrière abaissés (sur l'arrière)					*3 190	*3 190	*3 220	*3 220				*2 070	*2 070	
	Stabilisateurs avant et lame arrière abaissés (sur l'arrière)					*3 190	*3 190	*3 220	*3 220				*2 070	*2 070	
	Lame avant et stabilisateurs arrière abaissés (sur l'arrière)					*3 190	*3 190	*3 220	*3 220				*2 070	*2 070	
	4 stabilisateurs abaissés (sur l'arrière)					*3 190	*3 190	*3 220	*3 220				*2 070	*2 070	
4,5 m	Lame arrière levée (sur l'avant)					*3 520	*3 520	*3 410	2 400	*2 610	1 550		*1 960	*1 450	7,72
	Lame arrière abaissée (sur l'arrière)					*3 520	*3 520	*3 410	2 740	*2 610	1 820		*1 960	*1 710	
	Stabilisateurs arrière abaissés (sur l'arrière)					*3 520	*3 520	*3 410	3 220	*2 610	2 210		*1 960	*1 960	
	Stabilisateurs avant et lame arrière abaissés (sur l'arrière)					*3 520	*3 520	*3 410	*3 410	*2 610	*2 610		*1 960	*1 960	
	Lame avant et stabilisateurs arrière abaissés (sur l'arrière)					*3 520	*3 520	*3 410	*3 410	*2 610	*2 610		*1 960	*1 960	
	4 stabilisateurs abaissés (sur l'arrière)					*3 520	*3 520	*3 410	*3 410	*2 610	*2 610		*1 960	*1 960	
3,0 m	Lame arrière levée (sur l'avant)			*5 890	*5 890	*4 760	3 500	3 760	2 360	2 690	1 540		*1 960	1 290	8,11
	Lame arrière abaissée (sur l'arrière)			*5 890	*5 890	*4 760	4 010	*3 810	*2 700	*3 310	1 820		*1 960	1 540	
	Stabilisateurs arrière abaissés (sur l'arrière)			*5 890	*5 890	*4 760	4 750	*3 810	*3 170	*3 310	2 210		*1 960	1 890	
	Stabilisateurs avant et lame arrière abaissés (sur l'arrière)			*5 890	*5 890	*4 760	*4 760	*3 810	*3 810	*3 310	2 800		*1 960	*1 960	
	Lame avant et stabilisateurs arrière abaissés (sur l'arrière)			*5 890	*5 890	*4 760	*4 760	*3 810	*3 810	*3 310	*2 890		*1 960	*1 960	
	4 stabilisateurs abaissés (sur l'arrière)			*5 890	*5 890	*4 760	*4 760	*3 810	*3 810	*3 310	*3 310		*1 960	*1 960	
1,5 m	Lame arrière levée (sur l'avant)			*8 000	5 990	*5 570	3 420	3 720	2 350	2 640	1 500		*2 040	1 230	8,2
	Lame arrière abaissée (sur l'arrière)			*8 000	7 000	*5 710	3 920	*4 230	*2 700	*3 460	1 770		*2 040	1 480	
	Stabilisateurs arrière abaissés (sur l'arrière)			*8 000	*8 000	*5 710	4 650	*4 230	*3 150	*3 460	2 160		*2 040	1 820	
	Stabilisateurs avant et lame arrière abaissés (sur l'arrière)			*8 000	*8 000	*5 710	*5 710	*4 230	3 840	*3 460	2 750		*2 040	*2 040	
	Lame avant et stabilisateurs arrière abaissés (sur l'arrière)			*8 000	*8 000	*5 710	*5 710	*4 230	3 950	*3 460	2 840		*2 040	*2 040	
	4 stabilisateurs abaissés (sur l'arrière)			*8 000	*8 000	*5 710	*5 710	*4 230	*4 230	*3 460	3 290		*2 040	*2 040	
0 m (sol)	Lame arrière levée (sur l'avant)	*8 010	*8 010	*9 010	6 020	5 560	3 450	3 770	2 200	2 570	1 430		*2 230	1 250	8,0
	Lame arrière abaissée (sur l'arrière)	*8 010	*8 010	*9 010	7 040	*6 160	3 950	*4 470	2 580	*3 510	1 700		*2 230	1 500	
	Stabilisateurs arrière abaissés (sur l'arrière)	*8 010	*8 010	*9 010	8 530	*6 160	*4 660	*4 470	3 110	*3 510	2 090		*2 230	1 860	
	Stabilisateurs avant et lame arrière abaissés (sur l'arrière)	*8 010	*8 010	*9 010	*9 010	*6 160	5 720	*4 470	3 870	*3 510	2 680		*2 230	*2 230	
	Lame avant et stabilisateurs arrière abaissés (sur l'arrière)	*8 010	*8 010	*9 010	*9 010	*6 160	5 880	*4 470	3 970	*3 510	2 770		*2 230	*2 230	
	4 stabilisateurs abaissés (sur l'arrière)	*8 010	*8 010	*9 010	*9 010	*6 160	*6 160	*4 470	*4 470	*3 510	3 230		*2 230	*2 230	
-1,5 m	Lame arrière levée (sur l'avant)	*10 850	*10 850	*9 910	5 820	5 700	3 250	3 630	2 030				2 520	1 370	7,49
	Lame arrière abaissée (sur l'arrière)	*10 850	*10 850	*9 910	7 040	*6 230	3 830	*4 550	2 400				*2 590	1 650	
	Stabilisateurs arrière abaissés (sur l'arrière)	*10 850	*10 850	*9 910	8 750	*6 230	4 690	*4 550	2 940				*2 590	2 040	
	Stabilisateurs avant et lame arrière abaissés (sur l'arrière)	*10 850	*10 850	*9 910	*9 910	*6 230	5 850	*4 550	3 770				*2 590	*2 590	
	Lame avant et stabilisateurs arrière abaissés (sur l'arrière)	*10 850	*10 850	*9 910	*9 910	*6 230	*5 990	*4 550	3 900				*2 590	*2 590	
	4 stabilisateurs abaissés (sur l'arrière)	*10 850	*10 850	*9 910	*9 910	*6 230	*6 230	*4 550	*4 540				*2 590	*2 590	
-3,0 m	Lame arrière levée (sur l'avant)	*16 620	*16 620	*10 240	5 690	5 590	3 030	3 520	1 930				3 140	1 720	6,47
	Lame arrière abaissée (sur l'arrière)	*16 620	*16 620	*10 240	6 900	*6 460	3 610	*4 100	2 300				*3 280	2 050	
	Stabilisateurs arrière abaissés (sur l'arrière)	*16 620	*16 620	*10 240	8 780	*6 460	4 460	*4 100	2 840				*3 280	2 530	
	Stabilisateurs avant et lame arrière abaissés (sur l'arrière)	*16 620	*16 620	*10 240	*10 240	*6 460	5 800	*4 100	3 670				*3 280	3 280	
	Lame avant et stabilisateurs arrière abaissés (sur l'arrière)	*16 620	*16 620	*10 240	*10 240	*6 460	6 030	*4 100	3 800				*3 280	*3 280	
	4 stabilisateurs abaissés (sur l'arrière)	*16 620	*16 620	*10 240	*10 240	*6 460	*6 460	*4 100	*4 100				*3 280	*3 280	
-4,5 m	Lame arrière levée (sur l'avant)			*8 190	5 500								*8 020	5 350	3,06
	Lame arrière abaissée (sur l'arrière)			*8 190	6 690								*8 020	6 500	
	Stabilisateurs arrière abaissés (sur l'arrière)			*8 190	*8 190								*8 020	*8 020	
	Stabilisateurs avant et lame arrière abaissés (sur l'arrière)			*8 190	*8 190								*8 020	*8 020	
	Lame avant et stabilisateurs arrière abaissés (sur l'arrière)			*8 190	*8 190								*8 020	*8 020	
	4 stabilisateurs abaissés (sur l'arrière)			*8 190	*8 190								*8 020	*8 020	

# CAPACITÉS DE LA MACHINE

## ZX150W-7

- Notes :
1. Les mesures sont basées sur la norme ISO 10567 : 2007.
  2. La capacité de la machine ne dépasse pas 75 % de la charge de basculement avec l'engin sur sol ferme et de niveau, ou 87 % de la capacité hydraulique totale.
  3. Le point de chargement correspond au centre de l'axe de montage du pivot de godet sur le bras.
  4. \*Indique la charge limitée par la capacité hydraulique.
  5. Chaque valeur avec lame arrière levée sur Essieu avant et chaque valeur avec lame arrière abaissée sur Essieu arrière respectivement, et valeur en position optimale avec cylindre de position.
  6. 0 m = Sol.

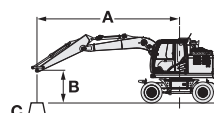

- A : Rayon de chargement  
 B : Hauteur du point de chargement  
 C : Capacité de la machine

Pour les capacités de la machine, soustrayez le poids de l'attache rapide et des outils installés des capacités de la machine.

Pour déterminer les capacités de levage, appliquez la valeur de capacité de la machine « Mesure sur le côté ou à 360 degrés » du tableau, et déduisez le poids des outils installés et de l'attache rapide.

Les caractéristiques en option peuvent affecter le fonctionnement de la machine.

### ZX150W-7 FLÈCHE À VOLÉE VARIABLE, BRAS 2,10 M, CONTREPOIDS 3 100 KG











Mesure sur l'avant Mesure sur le côté ou à 360 degrés Unité : kg

Hauteur du point de chargement (m)	Stabilisation	Rayon de chargement										À portée max.		mètre	
		1,5 m		3,0 m		4,5 m		6,0 m		7,5 m					
6,0 m	Lame arrière levée (sur l'avant)					*4 100	3 840						*2 960	2 410	5,95
	Lame arrière abaissée (sur l'arrière)					*4 100	*4 100						*2 960	2 800	
	Stabilisateurs arrière abaissés (sur l'arrière)					*4 100	*4 100						*2 960	*2 960	
	Stabilisateurs avant et lame arrière abaissés (sur l'arrière)					*4 100	*4 100						*2 960	*2 960	
	Lame avant et stabilisateurs arrière abaissés (sur l'arrière)					*4 100	*4 100						*2 960	*2 960	
	4 stabilisateurs abaissés (sur l'arrière)					*4 100	*4 100						*2 960	*2 960	
4,5 m	Lame arrière levée (sur l'avant)			*6 190	*6 190	*4 620	3 770	*3 950	2 440				*2 760	1 910	6,8
	Lame arrière abaissée (sur l'arrière)			*6 190	*6 190	*4 620	4 300	*3 950	2 830				*2 760	2 230	
	Stabilisateurs arrière abaissés (sur l'arrière)			*6 190	*6 190	*4 620	*4 620	*3 950	3 380				*2 760	2 690	
	Stabilisateurs avant et lame arrière abaissés (sur l'arrière)			*6 190	*6 190	*4 620	*4 620	*3 950	*3 950				*2 760	*2 760	
	Lame avant et stabilisateurs arrière abaissés (sur l'arrière)			*6 190	*6 190	*4 620	*4 620	*3 950	*3 950				*2 760	*2 760	
	4 stabilisateurs abaissés (sur l'arrière)			*6 190	*6 190	*4 620	*4 620	*3 950	*3 950				*2 760	*2 760	
3,0 m	Lame arrière levée (sur l'avant)			*6 890	6 410	*5 510	*3 690	3 960	2 430				*2 740	1 690	7,24
	Lame arrière abaissée (sur l'arrière)			*6 890	*6 890	*5 510	4 210	*4 260	2 820				*2 740	1 980	
	Stabilisateurs arrière abaissés (sur l'arrière)			*6 890	*6 890	*5 510	4 960	*4 260	3 370				*2 740	2 400	
	Stabilisateurs avant et lame arrière abaissés (sur l'arrière)			*6 890	*6 890	*5 510	*5 510	*4 260	4 080				*2 740	*2 740	
	Lame avant et stabilisateurs arrière abaissés (sur l'arrière)			*6 890	*6 890	*5 510	*5 510	*4 260	4 190				*2 740	*2 740	
	4 stabilisateurs abaissés (sur l'arrière)			*6 890	*6 890	*5 510	*5 510	*4 260	*4 260				*2 740	*2 740	
1,5 m	Lame arrière levée (sur l'avant)	*4 880	*4 880	*8 330	6 370	5 860	3 680	3 970	2 350				2 820	1 620	7,34
	Lame arrière abaissée (sur l'arrière)	*4 880	*4 880	*8 330	7 420	*6 200	4 190	*4 550	2 740				*2 860	1 900	
	Stabilisateurs arrière abaissés (sur l'arrière)	*4 880	*4 880	*8 330	*8 330	*6 200	4 930	*4 550	3 290				*2 860	2 310	
	Stabilisateurs avant et lame arrière abaissés (sur l'arrière)	*4 880	*4 880	*8 330	*8 330	*6 200	6 010	*4 550	4 080				*2 860	*2 860	
	Lame avant et stabilisateurs arrière abaissés (sur l'arrière)	*4 880	*4 880	*8 330	*8 330	*6 200	*6 180	*4 550	4 180				*2 860	*2 860	
	4 stabilisateurs abaissés (sur l'arrière)	*4 880	*4 880	*8 330	*8 330	*6 200	*6 200	*4 550	*4 550				*2 860	*2 860	
0 m (sol)	Lame arrière levée (sur l'avant)	*8 240	*8 240	*9 810	6 370	5 910	3 580	3 870	2 240				2 920	1 670	7,12
	Lame arrière abaissée (sur l'arrière)	*8 240	*8 240	*9 810	7 560	*6 340	4 180	*4 630	2 620				*3 160	1 960	
	Stabilisateurs arrière abaissés (sur l'arrière)	*8 240	*8 240	*9 810	9 100	*6 340	5 010	*4 630	3 170				*3 160	2 390	
	Stabilisateurs avant et lame arrière abaissés (sur l'arrière)	*8 240	*8 240	*9 810	*9 810	*6 340	6 070	*4 630	4 010				*3 160	3 050	
	Lame avant et stabilisateurs arrière abaissés (sur l'arrière)	*8 240	*8 240	*9 810	*9 810	*6 340	*6 220	*4 630	4 150				*3 160	3 150	
	4 stabilisateurs abaissés (sur l'arrière)	*8 240	*8 240	*9 810	*9 810	*6 340	*6 340	*4 630	*4 630				*3 160	*3 160	
-1,5 m	Lame arrière levée (sur l'avant)	*14 310	*14 310	*10 230	6 130	5 980	3 360	3 760	2 140				3 300	1 870	6,55
	Lame arrière abaissée (sur l'arrière)	*14 310	*14 310	*10 230	7 380	*6 480	3 950	*4 480	2 520				*3 520	2 210	
	Stabilisateurs arrière abaissés (sur l'arrière)	*14 310	*14 310	*10 230	9 310	*6 480	4 820	*4 480	3 070				*3 520	2 690	
	Stabilisateurs avant et lame arrière abaissés (sur l'arrière)	*14 310	*14 310	*10 230	*10 230	*6 480	6 200	*4 480	3 910				*3 520	3 430	
	Lame avant et stabilisateurs arrière abaissés (sur l'arrière)	*14 310	*14 310	*10 230	*10 230	*6 480	6 420	*4 480	4 050				*3 520	*3 520	
	4 stabilisateurs abaissés (sur l'arrière)	*14 310	*14 310	*10 230	*10 230	*6 480	*6 480	*4 480	*4 480				*3 520	*3 520	
-3,0 m	Lame arrière levée (sur l'avant)	*19 060	*19 060	*9 990	5 960	*5 590	3 220						*4 680	2 850	4,9
	Lame arrière abaissée (sur l'arrière)	*19 060	*19 060	*9 990	7 190	*5 590	3 810						*4 680	3 360	
	Stabilisateurs arrière abaissés (sur l'arrière)	*19 060	*19 060	*9 990	9 110	*5 590	4 670						*4 680	4 110	
	Stabilisateurs avant et lame arrière abaissés (sur l'arrière)	*19 060	*19 060	*9 990	*9 990	*5 590	*5 590						*4 680	*4 680	
	Lame avant et stabilisateurs arrière abaissés (sur l'arrière)	*19 060	*19 060	*9 990	*9 990	*5 590	*5 590						*4 680	*4 680	
	4 stabilisateurs abaissés (sur l'arrière)	*19 060	*19 060	*9 990	*9 990	*5 590	*5 590						*4 680	*4 680	



## ZX150W-7 FLÈCHE À VOLÉE VARIABLE, BRAS 2,52 M, CONTREPOIDS 3 100 KG

 Mesure sur l'avant  Mesure sur le côté ou à 360 degrés Unité : kg

Hauteur du point de chargement (m)	Stabilisation	Rayon de chargement										À portée max.		
		1,5 m		3,0 m		4,5 m		6,0 m		7,5 m		mètre		
														
7,5 m	Lame arrière levée (sur l'avant)					*3 790	*3 790					*2 810	*2 810	5,04
	Lame arrière abaissée (sur l'arrière)					*3 790	*3 790					*2 810	*2 810	
	Stabilisateurs arrière abaissés (sur l'arrière)					*3 790	*3 790					*2 810	*2 810	
	Stabilisateurs avant et lame arrière abaissés (sur l'arrière)					*3 790	*3 790					*2 810	*2 810	
	Lame avant et stabilisateurs arrière abaissés (sur l'arrière)					*3 790	*3 790					*2 810	*2 810	
	4 stabilisateurs abaissés (sur l'arrière)					*3 790	*3 790					*2 810	*2 810	
6,0 m	Lame arrière levée (sur l'avant)					*3 710	*3 710	*3 460	2 430			*2 410	2 130	6,41
	Lame arrière abaissée (sur l'arrière)					*3 710	*3 710	*3 460	2 820			*2 410	*2 410	
	Stabilisateurs arrière abaissés (sur l'arrière)					*3 710	*3 710	*3 460	3 360			*2 410	*2 410	
	Stabilisateurs avant et lame arrière abaissés (sur l'arrière)					*3 710	*3 710	*3 460	*3 460			*2 410	*2 410	
	Lame avant et stabilisateurs arrière abaissés (sur l'arrière)					*3 710	*3 710	*3 460	*3 460			*2 410	*2 410	
	4 stabilisateurs abaissés (sur l'arrière)					*3 710	*3 710	*3 460	*3 460			*2 410	*2 410	
4,5 m	Lame arrière levée (sur l'avant)			*4 330	*4 330	*4 240	*3 760	*3 690	2 490			*2 280	1 730	7,21
	Lame arrière abaissée (sur l'arrière)			*4 330	*4 330	*4 240	*4 240	*3 690	2 860			*2 280	2 020	
	Stabilisateurs arrière abaissés (sur l'arrière)			*4 330	*4 330	*4 240	*4 240	*3 690	3 350			*2 280	*2 280	
	Stabilisateurs avant et lame arrière abaissés (sur l'arrière)			*4 330	*4 330	*4 240	*4 240	*3 690	*3 690			*2 280	*2 280	
	Lame avant et stabilisateurs arrière abaissés (sur l'arrière)			*4 330	*4 330	*4 240	*4 240	*3 690	*3 690			*2 280	*2 280	
	4 stabilisateurs abaissés (sur l'arrière)			*4 330	*4 330	*4 240	*4 240	*3 690	*3 690			*2 280	*2 280	
3,0 m	Lame arrière levée (sur l'avant)			*6 820	6 480	*5 170	3 660	*3 920	2 470	2 760	1 590	*2 270	1 540	7,62
	Lame arrière abaissée (sur l'arrière)			*6 820	*6 820	*5 170	*4 180	*4 050	2 840	*2 920	1 870	*2 270	1 810	
	Stabilisateurs arrière abaissés (sur l'arrière)			*6 820	*6 820	*5 170	4 930	*4 050	3 320	*2 920	2 270	*2 270	2 200	
	Stabilisateurs avant et lame arrière abaissés (sur l'arrière)			*6 820	*6 820	*5 170	*5 170	*4 050	4 040	*2 920	2 870	*2 270	*2 270	
	Lame avant et stabilisateurs arrière abaissés (sur l'arrière)			*6 820	*6 820	*5 170	*5 170	*4 050	*4 050	*2 920	*2 920	*2 270	*2 270	
	4 stabilisateurs abaissés (sur l'arrière)			*6 820	*6 820	*5 170	*5 170	*4 050	*4 050	*2 920	*2 920	*2 270	*2 270	
1,5 m	Lame arrière levée (sur l'avant)	*6 350	*6 350	*8 180	6 300	5 790	3 620	3 900	2 390	2 730	1 560	*2 380	1 470	7,72
	Lame arrière abaissée (sur l'arrière)	*6 350	*6 350	*8 180	*7 340	*5 990	4 130	*4 410	2 770	*3 550	1 840	*2 380	1 740	
	Stabilisateurs arrière abaissés (sur l'arrière)	*6 350	*6 350	*8 180	*8 180	*5 990	4 860	*4 410	3 320	*3 550	2 230	*2 380	2 120	
	Stabilisateurs avant et lame arrière abaissés (sur l'arrière)	*6 350	*6 350	*8 180	*8 180	*5 990	*5 950	*4 410	*4 020	*3 550	2 840	*2 380	*2 380	
	Lame avant et stabilisateurs arrière abaissés (sur l'arrière)	*6 350	*6 350	*8 180	*8 180	*5 990	*5 950	*4 410	*4 120	*3 550	2 930	*2 380	*2 380	
	4 stabilisateurs abaissés (sur l'arrière)	*6 350	*6 350	*8 180	*8 180	*5 990	*5 990	*4 410	*4 410	*3 550	3 400	*2 380	*2 380	
0 m (sol)	Lame arrière levée (sur l'avant)	*8 050	*8 050	*9 470	6 360	*5 820	3 590	3 880	2 260	2 680	1 510	*2 630	1 500	7,51
	Lame arrière abaissée (sur l'arrière)	*8 050	*8 050	*9 470	7 430	*6 250	4 190	*4 550	2 640	*2 720	1 780	*2 630	1 780	
	Stabilisateurs arrière abaissés (sur l'arrière)	*8 050	*8 050	*9 470	8 950	*6 250	4 920	*4 550	3 190	*2 720	2 180	*2 630	2 180	
	Stabilisateurs avant et lame arrière abaissés (sur l'arrière)	*8 050	*8 050	*9 470	*9 470	*6 250	5 970	*4 550	4 030	*2 720	*2 720	*2 630	*2 630	
	Lame avant et stabilisateurs arrière abaissés (sur l'arrière)	*8 050	*8 050	*9 470	*9 470	*6 250	6 130	*4 550	4 160	*2 720	*2 720	*2 630	*2 630	
	4 stabilisateurs abaissés (sur l'arrière)	*8 050	*8 050	*9 470	*9 470	*6 250	*6 250	*4 550	*4 550	*2 720	*2 720	*2 630	*2 630	
-1,5 m	Lame arrière levée (sur l'avant)	*12 350	*12 350	*10 070	6 110	6 020	3 390	3 760	2 130			2 970	1 670	6,97
	Lame arrière abaissée (sur l'arrière)	*12 350	*12 350	*10 070	7 350	*6 350	3 990	*4 620	2 510			*3 120	1 970	
	Stabilisateurs arrière abaissés (sur l'arrière)	*12 350	*12 350	*10 070	9 230	*6 350	4 860	*4 620	3 050			*3 120	2 410	
	Stabilisateurs avant et lame arrière abaissés (sur l'arrière)	*12 350	*12 350	*10 070	*10 070	*6 350	*6 160	*4 620	3 900			*3 120	3 090	
	Lame avant et stabilisateurs arrière abaissés (sur l'arrière)	*12 350	*12 350	*10 070	*10 070	*6 350	6 270	*4 620	4 030			*3 120	*3 120	
	4 stabilisateurs abaissés (sur l'arrière)	*12 350	*12 350	*10 070	*10 070	*6 350	*6 350	*4 620	*4 620			*3 120	*3 120	
-3,0 m	Lame arrière levée (sur l'avant)	*18 480	*18 480	*10 380	5 950	5 800	3 190					*3 860	2 250	5,69
	Lame arrière abaissée (sur l'arrière)	*18 480	*18 480	*10 380	7 190	*6 180	3 780					*3 860	2 660	
	Stabilisateurs arrière abaissés (sur l'arrière)	*18 480	*18 480	*10 380	9 110	*6 180	4 640					*3 860	3 250	
	Stabilisateurs avant et lame arrière abaissés (sur l'arrière)	*18 480	*18 480	*10 380	*10 380	*6 180	6 010					*3 860	*3 860	
	Lame avant et stabilisateurs arrière abaissés (sur l'arrière)	*18 480	*18 480	*10 380	*10 380	*6 180	*6 180					*3 860	*3 860	
	4 stabilisateurs abaissés (sur l'arrière)	*18 480	*18 480	*10 380	*10 380	*6 180	*6 180					*3 860	*3 860	

# CAPACITÉS DE LA MACHINE

## ZX150W-7

- Notes :
1. Les mesures sont basées sur la norme ISO 10567 : 2007.
  2. La capacité de la machine ne dépasse pas 75 % de la charge de basculement avec l'engin sur sol ferme et de niveau, ou 87 % de la capacité hydraulique totale.
  3. Le point de chargement correspond au centre de l'axe de montage du pivot de godet sur le bras.
  4. \*Indique la charge limitée par la capacité hydraulique.
  5. Chaque valeur avec lame arrière levée sur Essieu avant et chaque valeur avec lame arrière abaissée sur Essieu arrière respectivement, et valeur en position optimale avec cylindre de position.
  6. 0 m = Sol.

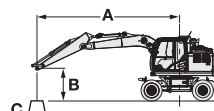

- A : Rayon de chargement  
 B : Hauteur du point de chargement  
 C : Capacité de la machine

Pour les capacités de la machine, soustrayez le poids de l'attache rapide et des outils installés des capacités de la machine.

Pour déterminer les capacités de levage, appliquez la valeur de capacité de la machine « Mesure sur le côté ou à 360 degrés » du tableau, et déduisez le poids des outils installés et de l'attache rapide.

Les caractéristiques en option peuvent affecter le fonctionnement de la machine.

### ZX150W-7 FLÈCHE À VOLÉE VARIABLE, BRAS 3,01 M, CONTREPOIDS 3 100 KG

Mesure sur l'avant Mesure sur le côté ou à 360 degrés Unité : kg

Hauteur du point de chargement (m)	Stabilisation	Rayon de chargement										À portée max.		mètre		
		1,5 m		3,0 m		4,5 m		6,0 m		7,5 m						
7,5 m	Lame arrière levée (sur l'avant)					*3 310	*3 310							*2 350	*2 350	5,75
	Lame arrière abaissée (sur l'arrière)					*3 310	*3 310							*2 350	*2 350	
	Stabilisateurs arrière abaissés (sur l'arrière)					*3 310	*3 310							*2 350	*2 350	
	Stabilisateurs avant et lame arrière abaissés (sur l'arrière)					*3 310	*3 310							*2 350	*2 350	
	Lame avant et stabilisateurs arrière abaissés (sur l'arrière)					*3 310	*3 310							*2 350	*2 350	
	4 stabilisateurs abaissés (sur l'arrière)					*3 310	*3 310							*2 350	*2 350	
6,0 m	Lame arrière levée (sur l'avant)					*3 190	*3 190	*3 220	2 510					*2 070	1 860	6,98
	Lame arrière abaissée (sur l'arrière)					*3 190	*3 190	*3 220	2 880					*2 070	*2 070	
	Stabilisateurs arrière abaissés (sur l'arrière)					*3 190	*3 190	*3 220	*3 220					*2 070	*2 070	
	Stabilisateurs avant et lame arrière abaissés (sur l'arrière)					*3 190	*3 190	*3 220	*3 220					*2 070	*2 070	
	Lame avant et stabilisateurs arrière abaissés (sur l'arrière)					*3 190	*3 190	*3 220	*3 220					*2 070	*2 070	
	4 stabilisateurs abaissés (sur l'arrière)					*3 190	*3 190	*3 220	*3 220					*2 070	*2 070	
4,5 m	Lame arrière levée (sur l'avant)					*3 520	*3 520	*3 410	2 500	*2 610	1 640			*1 960	1 540	7,72
	Lame arrière abaissée (sur l'arrière)					*3 520	*3 520	*3 410	2 850	*2 610	1 920			*1 960	1 810	
	Stabilisateurs arrière abaissés (sur l'arrière)					*3 520	*3 520	*3 410	3 350	*2 610	2 320			*1 960	*1 960	
	Stabilisateurs avant et lame arrière abaissés (sur l'arrière)					*3 520	*3 520	*3 410	*3 410	*2 610	*2 610			*1 960	*1 960	
	Lame avant et stabilisateurs arrière abaissés (sur l'arrière)					*3 520	*3 520	*3 410	*3 410	*2 610	*2 610			*1 960	*1 960	
	4 stabilisateurs abaissés (sur l'arrière)					*3 520	*3 520	*3 410	*3 410	*2 610	*2 610			*1 960	*1 960	
3,0 m	Lame arrière levée (sur l'avant)					*5 890	*5 890	*4 760	3 640	*3 810	2 470	2 800	1 640	*1 960	1 380	8,11
	Lame arrière abaissée (sur l'arrière)					*5 890	*5 890	*4 760	4 170	*3 810	2 810	*3 310	1 920	*1 960	1 630	
	Stabilisateurs arrière abaissés (sur l'arrière)					*5 890	*5 890	*4 760	*4 760	*3 810	*3 290	*3 310	2 310	*1 960	*1 960	
	Stabilisateurs avant et lame arrière abaissés (sur l'arrière)					*5 890	*5 890	*4 760	*4 760	*3 810	*3 810	*3 310	2 910	*1 960	*1 960	
	Lame avant et stabilisateurs arrière abaissés (sur l'arrière)					*5 890	*5 890	*4 760	*4 760	*3 810	*3 810	*3 310	3 000	*1 960	*1 960	
	4 stabilisateurs abaissés (sur l'arrière)					*5 890	*5 890	*4 760	*4 760	*3 810	*3 810	*3 310	*3 310	*1 960	*1 960	
1,5 m	Lame arrière levée (sur l'avant)					*8 000	*6 240	*5 710	3 570	3 850	2 460	2 760	1 590	*2 040	1 320	8,2
	Lame arrière abaissée (sur l'arrière)					*8 000	7 260	*5 710	4 080	*4 230	2 800	*3 460	1 870	*2 040	1 570	
	Stabilisateurs arrière abaissés (sur l'arrière)					*8 000	*8 000	*5 710	4 820	*4 230	3 260	*3 460	2 270	*2 040	1 920	
	Stabilisateurs avant et lame arrière abaissés (sur l'arrière)					*8 000	*8 000	*5 710	*5 710	*4 230	3 970	*3 460	2 870	*2 040	*2 040	
	Lame avant et stabilisateurs arrière abaissés (sur l'arrière)					*8 000	*8 000	*5 710	*5 710	*4 230	4 080	*3 460	2 960	*2 040	*2 040	
	4 stabilisateurs abaissés (sur l'arrière)					*8 000	*8 000	*5 710	*5 710	*4 230	*4 230	*3 460	3 410	*2 040	*2 040	
0 m (sol)	Lame arrière levée (sur l'avant)	*8 010	*8 010	*9 010	6 270	5 740	3 600	*3 880	2 320	2 690	1 520			*2 230	1 340	8,0
	Lame arrière abaissée (sur l'arrière)	*8 010	*8 010	*9 010	*7 300	*6 160	4 110	*4 470	2 700	*3 510	1 800			*2 230	1 600	
	Stabilisateurs arrière abaissés (sur l'arrière)	*8 010	*8 010	*9 010	8 820	*6 160	*4 830	*4 470	3 240	*3 510	2 200			*2 230	1 960	
	Stabilisateurs avant et lame arrière abaissés (sur l'arrière)	*8 010	*8 010	*9 010	*9 010	*6 160	5 890	*4 470	3 990	*3 510	2 800			*2 230	*2 230	
	Lame avant et stabilisateurs arrière abaissés (sur l'arrière)	*8 010	*8 010	*9 010	*9 010	*6 160	*6 050	*4 470	4 090	*3 510	2 890			*2 230	*2 230	
	4 stabilisateurs abaissés (sur l'arrière)	*8 010	*8 010	*9 010	*9 010	*6 160	*6 160	*4 470	*4 470	*3 510	3 360			*2 230	*2 230	
-1,5 m	Lame arrière levée (sur l'avant)	*10 850	*10 850	*9 910	6 120	5 860	3 420	3 780	2 150					*2 590	1 470	7,49
	Lame arrière abaissée (sur l'arrière)	*10 850	*10 850	*9 910	7 370	*6 230	4 020	*4 550	2 530					*2 590	1 750	
	Stabilisateurs arrière abaissés (sur l'arrière)	*10 850	*10 850	*9 910	*9 030	*6 230	4 900	*4 550	3 080					*2 590	2 140	
	Stabilisateurs avant et lame arrière abaissés (sur l'arrière)	*10 850	*10 850	*9 910	*9 910	*6 230	6 010	*4 550	3 930					*2 590	*2 590	
	Lame avant et stabilisateurs arrière abaissés (sur l'arrière)	*10 850	*10 850	*9 910	*9 910	*6 230	6 140	*4 550	4 060					*2 590	*2 590	
	4 stabilisateurs abaissés (sur l'arrière)	*10 850	*10 850	*9 910	*9 910	*6 230	*6 230	*4 550	*4 550					*2 590	*2 590	
-3,0 m	Lame arrière levée (sur l'avant)	*16 620	*16 620	*10 240	5 990	5 830	3 210	3 680	2 050					*3 280	1 830	6,47
	Lame arrière abaissée (sur l'arrière)	*16 620	*16 620	*10 240	7 230	*6 460	3 800	*4 100	2 430					*3 280	2 170	
	Stabilisateurs arrière abaissés (sur l'arrière)	*16 620	*16 620	*10 240	9 160	*6 460	4 660	*4 100	2 980					*3 280	2 660	
	Stabilisateurs avant et lame arrière abaissés (sur l'arrière)	*16 620	*16 620	*10 240	*10 240	*6 460	6 040	*4 100	3 830					*3 280	*3 280	
	Lame avant et stabilisateurs arrière abaissés (sur l'arrière)	*16 620	*16 620	*10 240	*10 240	*6 460	6 270	*4 100	3 960					*3 280	*3 280	
	4 stabilisateurs abaissés (sur l'arrière)	*16 620	*16 620	*10 240	*10 240	*6 460	*6 460	*4 100	*4 100					*3 280	*3 280	
-4,5 m	Lame arrière levée (sur l'avant)					*8 190	5 790							*8 020	5 640	3,06
	Lame arrière abaissée (sur l'arrière)					*8 190	7 030							*8 020	6 830	
	Stabilisateurs arrière abaissés (sur l'arrière)					*8 190	*8 190							*8 020	*8 020	
	Stabilisateurs avant et lame arrière abaissés (sur l'arrière)					*8 190	*8 190							*8 020	*8 020	
	Lame avant et stabilisateurs arrière abaissés (sur l'arrière)					*8 190	*8 190							*8 020	*8 020	
	4 stabilisateurs abaissés (sur l'arrière)					*8 190	*8 190							*8 020	*8 020	

# CAPACITÉS DE LA MACHINE

## ZX155W-7

- Notes :
1. Les mesures sont basées sur la norme ISO 10567 : 2007.
  2. La capacité de la machine ne dépasse pas 75 % de la charge de basculement avec l'engin sur sol ferme et de niveau, ou 87 % de la capacité hydraulique totale.
  3. Le point de chargement correspond au centre de l'axe de montage du pivot de godet sur le bras.
  4. \*Indique la charge limitée par la capacité hydraulique.
  5. Chaque valeur avec lame arrière levée sur Essieu avant et chaque valeur avec lame arrière abaissée sur Essieu arrière respectivement, et valeur en position optimale avec cylindre de position.
  6. 0 m = Sol.

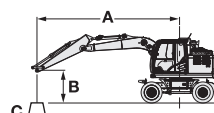

- A : Rayon de chargement  
 B : Hauteur du point de chargement  
 C : Capacité de la machine

Pour les capacités de la machine, soustrayez le poids de l'attache rapide et des outils installés des capacités de la machine.

Pour déterminer les capacités de levage, appliquez la valeur de capacité de la machine « Mesure sur le côté ou à 360 degrés » du tableau, et déduisez le poids des outils installés et de l'attache rapide.

Les caractéristiques en option peuvent affecter le fonctionnement de la machine.

### ZX155W-7 FLÈCHE À VOLÉE VARIABLE, BRAS 2,10 M, CONTREPOIDS 3 200 KG

Mesure sur l'avant Mesure sur le côté ou à 360 degrés Unité : kg

Hauteur du point de chargement (m)	Stabilisation	Rayon de chargement										À portée max.			
		1,5 m		3,0 m		4,5 m		6,0 m		7,5 m		mètre			
6,0 m	Lame arrière levée (sur l'avant)					*4 100	*3 770					2 750	2 350	5,95	
	Lame arrière abaissée (sur l'arrière)					*4 100	*4 100					*2 960	2 740		
	Stabilisateurs arrière abaissés (sur l'arrière)					*4 100	*4 100					*2 960	*2 960		
	Stabilisateurs avant et lame arrière abaissés (sur l'arrière)					*4 100	*4 100					*2 960	*2 960		
	Lame avant et stabilisateurs arrière abaissés (sur l'arrière)					*4 100	*4 100					*2 960	*2 960		
	4 stabilisateurs abaissés (sur l'arrière)					*4 100	*4 100					*2 960	*2 960		
4,5 m	Lame arrière levée (sur l'avant)			*6 190	*6 190	4 260	3 700	2 790	2 390			2 190	1 860	6,8	
	Lame arrière abaissée (sur l'arrière)			*6 190	*6 190	*4 620	4 230	*3 950	2 770			*2 760	2 180		
	Stabilisateurs arrière abaissés (sur l'arrière)			*6 190	*6 190	*4 620	*4 620	*3 950	3 320			*2 760	*2 640		
	Stabilisateurs avant et lame arrière abaissés (sur l'arrière)			*6 190	*6 190	*4 620	*4 620	*3 950	*3 950			*2 760	*2 760		
	Lame avant et stabilisateurs arrière abaissés (sur l'arrière)			*6 190	*6 190	*4 620	*4 620	*3 950	*3 950			*2 760	*2 760		
	4 stabilisateurs abaissés (sur l'arrière)			*6 190	*6 190	*4 620	*4 620	*3 950	*3 950			*2 760	*2 760		
3,0 m	Lame arrière levée (sur l'avant)			*6 890	*6 300	4 170	3 620	2 780	2 380			1 950	1 650	7,24	
	Lame arrière abaissée (sur l'arrière)			*6 890	*6 890	*5 510	4 150	*3 910	2 760			*2 740	1 940		
	Stabilisateurs arrière abaissés (sur l'arrière)			*6 890	*6 890	*5 510	4 890	4 060	3 310			*2 740	2 360		
	Stabilisateurs avant et lame arrière abaissés (sur l'arrière)			*6 890	*6 890	*5 510	*5 510	*4 260	4 040			*2 740	*2 740		
	Lame avant et stabilisateurs arrière abaissés (sur l'arrière)			*6 890	*6 890	*5 510	*5 510	*4 260	*4 150			*2 740	*2 740		
	4 stabilisateurs abaissés (sur l'arrière)			*6 890	*6 890	*5 510	*5 510	*4 260	*4 260			*2 740	*2 740		
1,5 m	Lame arrière levée (sur l'avant)	*4 880	*4 880	7 380	6 250	4 150	*3 620	2 690	2 300			1 870	1 570	7,34	
	Lame arrière abaissée (sur l'arrière)	*4 880	*4 880	*8 330	7 300	5 790	4 130	3 930	2 680			2 780	1 860		
	Stabilisateurs arrière abaissés (sur l'arrière)	*4 880	*4 880	*8 330	*8 330	*6 000	4 860	4 070	3 230			*2 860	2 270		
	Stabilisateurs avant et lame arrière abaissés (sur l'arrière)	*4 880	*4 880	*8 330	*8 330	*6 200	5 950	*4 550	*4 040			*2 860	*2 860		
	Lame avant et stabilisateurs arrière abaissés (sur l'arrière)	*4 880	*4 880	*8 330	*8 330	*6 200	6 120	*4 550	*4 140			*2 860	*2 860		
	4 stabilisateurs abaissés (sur l'arrière)	*4 880	*4 880	*8 330	*8 330	*6 200	*6 200	*4 550	*4 550			*2 860	*2 860		
0 m (sol)	Lame arrière levée (sur l'avant)	*8 240	*8 240	7 520	6 230	4 130	3 500	2 580	2 180			1 920	1 620	7,12	
	Lame arrière abaissée (sur l'arrière)	*8 240	*8 240	*9 810	7 430	*5 850	4 100	3 810	2 560			2 880	1 920		
	Stabilisateurs arrière abaissés (sur l'arrière)	*8 240	*8 240	*9 810	8 980	6 050	*4 960	3 990	3 110			3 030	2 340		
	Stabilisateurs avant et lame arrière abaissés (sur l'arrière)	*8 240	*8 240	*9 810	*9 810	*6 340	*6 010	*4 630	3 960			*3 160	3 000		
	Lame avant et stabilisateurs arrière abaissés (sur l'arrière)	*8 240	*8 240	*9 810	*9 810	*6 340	*6 160	*4 630	4 090			*3 160	3 100		
	4 stabilisateurs abaissés (sur l'arrière)	*8 240	*8 240	*9 810	*9 810	*6 340	*6 340	*4 630	*4 630			*3 160	*3 160		
-1,5 m	Lame arrière levée (sur l'avant)	*14 310	*14 310	7 330	5 990	3 900	3 280	2 480	2 080			2 160	1 820	6,55	
	Lame arrière abaissée (sur l'arrière)	*14 310	*14 310	*10 230	7 230	5 900	3 870	3 710	2 460			3 250	2 160		
	Stabilisateurs arrière abaissés (sur l'arrière)	*14 310	*14 310	*10 230	9 160	6 170	4 740	3 890	3 010			3 410	2 640		
	Stabilisateurs avant et lame arrière abaissés (sur l'arrière)	*14 310	*14 310	*10 230	*10 230	*6 480	6 110	*4 480	3 860			*3 520	3 380		
	Lame avant et stabilisateurs arrière abaissés (sur l'arrière)	*14 310	*14 310	*10 230	*10 230	*6 480	6 340	*4 480	3 990			*3 520	3 490		
	4 stabilisateurs abaissés (sur l'arrière)	*14 310	*14 310	*10 230	*10 230	*6 480	*6 480	*4 480	*4 480			*3 520	*3 520		
-3,0 m	Lame arrière levée (sur l'avant)	*19 060	*19 060	7 150	5 820	3 760	3 140					3 310	2 780	4,9	
	Lame arrière abaissée (sur l'arrière)	*19 060	*19 060	*9 990	7 050	*5 590	3 730					*4 680	3 290		
	Stabilisateurs arrière abaissés (sur l'arrière)	*19 060	*19 060	*9 990	8 960	*5 590	4 590					*4 680	4 040		
	Stabilisateurs avant et lame arrière abaissés (sur l'arrière)	*19 060	*19 060	*9 990	*9 990	*5 590	*5 590					*4 680	*4 680		
	Lame avant et stabilisateurs arrière abaissés (sur l'arrière)	*19 060	*19 060	*9 990	*9 990	*5 590	*5 590					*4 680	*4 680		
	4 stabilisateurs abaissés (sur l'arrière)	*19 060	*19 060	*9 990	*9 990	*5 590	*5 590					*4 680	*4 680		

# CAPACITÉS DE LA MACHINE

## ZX155W-7

- Notes :
1. Les mesures sont basées sur la norme ISO 10567 : 2007.
  2. La capacité de la machine ne dépasse pas 75 % de la charge de basculement avec l'engin sur sol ferme et de niveau, ou 87 % de la capacité hydraulique totale.
  3. Le point de chargement correspond au centre de l'axe de montage du pivot de godet sur le bras.
  4. \*Indique la charge limitée par la capacité hydraulique.
  5. Chaque valeur avec lame arrière levée sur Essieu avant et chaque valeur avec lame arrière abaissée sur Essieu arrière respectivement, et valeur en position optimale avec cylindre de position.
  6. 0 m = Sol.

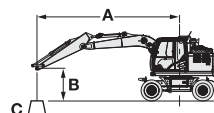

- A : Rayon de chargement  
 B : Hauteur du point de chargement  
 C : Capacité de la machine

Pour les capacités de la machine, soustrayez le poids de l'attache rapide et des outils installés des capacités de la machine.

Pour déterminer les capacités de levage, appliquez la valeur de capacité de la machine « Mesure sur le côté ou à 360 degrés » du tableau, et déduisez le poids des outils installés et de l'attache rapide.











Les caractéristiques en option peuvent affecter le fonctionnement de la machine.

### ZX155W-7 FLÈCHE À VOLÉE VARIABLE, BRAS 2,52 M, CONTREPOIDS 3 200 KG

Mesure sur l'avant Mesure sur le côté ou à 360 degrés Unité : kg

Hauteur du point de chargement (m)	Stabilisation	Rayon de chargement										À portée max.			
		1,5 m		3,0 m		4,5 m		6,0 m		7,5 m		mètre			
7,5 m	Lame arrière levée (sur l'avant)					*3 790	3 760					*2 810	*2 810	5,04	
	Lame arrière abaissée (sur l'arrière)					*3 790	*3 790					*2 810	*2 810		
	Stabilisateurs arrière abaissés (sur l'arrière)					*3 790	*3 790					*2 810	*2 810		
	Stabilisateurs avant et lame arrière abaissés (sur l'arrière)					*3 790	*3 790					*2 810	*2 810		
	Lame avant et stabilisateurs arrière abaissés (sur l'arrière)					*3 790	*3 790					*2 810	*2 810		
	4 stabilisateurs abaissés (sur l'arrière)					*3 790	*3 790					*2 810	*2 810		
6,0 m	Lame arrière levée (sur l'avant)					*3 710	*3 710	*3 460	2 370			*2 410	2 080	6,41	
	Lame arrière abaissée (sur l'arrière)					*3 710	*3 710	*3 460	2 760			*2 410	*2 410		
	Stabilisateurs arrière abaissés (sur l'arrière)					*3 710	*3 710	*3 460	3 310			*2 410	*2 410		
	Stabilisateurs avant et lame arrière abaissés (sur l'arrière)					*3 710	*3 710	*3 460	*3 460			*2 410	*2 410		
	Lame avant et stabilisateurs arrière abaissés (sur l'arrière)					*3 710	*3 710	*3 460	*3 460			*2 410	*2 410		
	4 stabilisateurs abaissés (sur l'arrière)					*3 710	*3 710	*3 460	*3 460			*2 410	*2 410		
4,5 m	Lame arrière levée (sur l'avant)			*4 330	*4 330	*4 240	3 680	*3 690	2 430			*2 280	1 680	7,21	
	Lame arrière abaissée (sur l'arrière)			*4 330	*4 330	*4 240	4 220	*3 690	2 810			*2 280	1 980		
	Stabilisateurs arrière abaissés (sur l'arrière)			*4 330	*4 330	*4 240	4 240	*3 690	3 310			*2 280	*2 280		
	Stabilisateurs avant et lame arrière abaissés (sur l'arrière)			*4 330	*4 330	*4 240	*4 240	*3 690	*3 690			*2 280	*2 280		
	Lame avant et stabilisateurs arrière abaissés (sur l'arrière)			*4 330	*4 330	*4 240	*4 240	*3 690	*3 690			*2 280	*2 280		
	4 stabilisateurs abaissés (sur l'arrière)			*4 330	*4 330	*4 240	*4 240	*3 690	*3 690			*2 280	*2 280		
3,0 m	Lame arrière levée (sur l'avant)			*6 820	6 280	*5 170	3 590	3 870	2 420	2 720	1 550	*2 270	1 490	7,62	
	Lame arrière abaissée (sur l'arrière)			*6 820	*6 820	*5 170	*4 110	*4 050	2 800	*2 920	1 830	*2 270	1 770		
	Stabilisateurs arrière abaissés (sur l'arrière)			*6 820	*6 820	*5 170	4 860	*4 050	*3 270	*2 920	2 230	*2 270	2 160		
	Stabilisateurs avant et lame arrière abaissés (sur l'arrière)			*6 820	*6 820	*5 170	*5 170	*4 050	3 990	*2 920	2 830	*2 270	*2 270		
	Lame avant et stabilisateurs arrière abaissés (sur l'arrière)			*6 820	*6 820	*5 170	*5 170	*4 050	*4 050	*2 920	*2 920	*2 270	*2 270		
	4 stabilisateurs abaissés (sur l'arrière)			*6 820	*6 820	*5 170	*5 170	*4 050	*4 050	*2 920	*2 920	*2 270	*2 270		
1,5 m	Lame arrière levée (sur l'avant)	*6 350	*6 350	*8 180	6 180	5 730	3 550	3 850	2 340	2 690	1 510	*2 380	1 430	7,72	
	Lame arrière abaissée (sur l'arrière)	*6 350	*6 350	*8 180	7 220	*5 990	4 060	*4 410	2 720	*3 550	1 790	*2 380	1 690		
	Stabilisateurs arrière abaissés (sur l'arrière)	*6 350	*6 350	*8 180	*8 180	*5 990	4 800	*4 410	3 260	*3 550	2 190	*2 380	2 080		
	Stabilisateurs avant et lame arrière abaissés (sur l'arrière)	*6 350	*6 350	*8 180	*8 180	*5 990	5 890	*4 410	3 970	*3 550	2 800	*2 380	*2 380		
	Lame avant et stabilisateurs arrière abaissés (sur l'arrière)	*6 350	*6 350	*8 180	*8 180	*5 990	*5 990	*4 410	4 080	*3 550	2 890	*2 380	*2 380		
	4 stabilisateurs abaissés (sur l'arrière)	*6 350	*6 350	*8 180	*8 180	*5 990	*5 990	*4 410	*4 410	*3 550	3 360	*2 380	*2 380		
0 m (sol)	Lame arrière levée (sur l'avant)	*8 050	*8 050	*9 470	*6 260	5 760	3 510	3 830	2 200	2 640	1 460	2 630	1 460	7,51	
	Lame arrière abaissée (sur l'arrière)	*8 050	*8 050	*9 470	7 300	*6 250	4 110	*4 550	2 580	*2 720	1 740	*2 630	1 740		
	Stabilisateurs arrière abaissés (sur l'arrière)	*8 050	*8 050	*9 470	*8 840	*6 250	4 850	*4 550	3 140	*2 720	2 140	*2 630	2 130		
	Stabilisateurs avant et lame arrière abaissés (sur l'arrière)	*8 050	*8 050	*9 470	*9 470	*6 250	5 910	*4 550	3 970	*2 720	*2 720	*2 630	*2 630		
	Lame avant et stabilisateurs arrière abaissés (sur l'arrière)	*8 050	*8 050	*9 470	*9 470	*6 250	6 070	*4 550	4 100	*2 720	*2 720	*2 630	*2 630		
	4 stabilisateurs abaissés (sur l'arrière)	*8 050	*8 050	*9 470	*9 470	*6 250	*6 250	*4 550	*4 550	*2 720	*2 720	*2 630	*2 630		
-1,5 m	Lame arrière levée (sur l'avant)	*12 350	*12 350	*10 070	5 970	5 940	3 310	3 700	2 070			2 920	1 620	6,97	
	Lame arrière abaissée (sur l'arrière)	*12 350	*12 350	*10 070	7 210	*6 350	3 910	*4 620	2 450			*3 120	1 930		
	Stabilisateurs arrière abaissés (sur l'arrière)	*12 350	*12 350	*10 070	9 120	*6 350	4 780	*4 620	3 000			*3 120	2 370		
	Stabilisateurs avant et lame arrière abaissés (sur l'arrière)	*12 350	*12 350	*10 070	*10 070	*6 350	6 110	*4 620	3 850			*3 120	3 050		
	Lame avant et stabilisateurs arrière abaissés (sur l'arrière)	*12 350	*12 350	*10 070	*10 070	*6 350	6 230	*4 620	3 980			*3 120	*3 120		
	4 stabilisateurs abaissés (sur l'arrière)	*12 350	*12 350	*10 070	*10 070	*6 350	*6 350	*4 620	*4 620			*3 120	*3 120		
-3,0 m	Lame arrière levée (sur l'avant)	*18 480	*18 480	*10 380	5 810	5 720	3 110					*3 860	2 190	5,69	
	Lame arrière abaissée (sur l'arrière)	*18 480	*18 480	*10 380	7 050	*6 180	3 700					*3 860	2 600		
	Stabilisateurs arrière abaissés (sur l'arrière)	*18 480	*18 480	*10 380	8 960	*6 180	4 560					*3 860	3 190		
	Stabilisateurs avant et lame arrière abaissés (sur l'arrière)	*18 480	*18 480	*10 380	*10 380	*6 180	5 930					*3 860	*3 860		
	Lame avant et stabilisateurs arrière abaissés (sur l'arrière)	*18 480	*18 480	*10 380	*10 380	*6 180	6 160					*3 860	*3 860		
	4 stabilisateurs abaissés (sur l'arrière)	*18 480	*18 480	*10 380	*10 380	*6 180	*6 180					*3 860	*3 860		

**ZX155W-7 FLÈCHE À VOLÉE VARIABLE, BRAS 3,01 M, CONTREPOIDS 3 200 KG**
 Mesure sur l'avant  Mesure sur le côté ou à 360 degrés Unité : kg

Hauteur du point de chargement (m)	Stabilisation	Rayon de chargement										À portée max.		
		1,5 m		3,0 m		4,5 m		6,0 m		7,5 m		mètre		
														
7,5 m	Lame arrière levée (sur l'avant)					*3 310	*3 310					*2 350	*2 350	5,75
	Lame arrière abaissée (sur l'arrière)					*3 310	*3 310					*2 350	*2 350	
	Stabilisateurs arrière abaissés (sur l'arrière)					*3 310	*3 310					*2 350	*2 350	
	Stabilisateurs avant et lame arrière abaissés (sur l'arrière)					*3 310	*3 310					*2 350	*2 350	
	Lame avant et stabilisateurs arrière abaissés (sur l'arrière)					*3 310	*3 310					*2 350	*2 350	
	4 stabilisateurs abaissés (sur l'arrière)					*3 310	*3 310					*2 350	*2 350	
6,0 m	Lame arrière levée (sur l'avant)					*3 190	*3 190	2 840	2 460			*2 070	1 810	6,98
	Lame arrière abaissée (sur l'arrière)					*3 190	*3 190	*3 220	2 830			*2 070	*2 070	
	Stabilisateurs arrière abaissés (sur l'arrière)					*3 190	*3 190	*3 220	*3 220			*2 070	*2 070	
	Stabilisateurs avant et lame arrière abaissés (sur l'arrière)					*3 190	*3 190	*3 220	*3 220			*2 070	*2 070	
	Lame avant et stabilisateurs arrière abaissés (sur l'arrière)					*3 190	*3 190	*3 220	*3 220			*2 070	*2 070	
	4 stabilisateurs abaissés (sur l'arrière)					*3 190	*3 190	*3 220	*3 220			*2 070	*2 070	
4,5 m	Lame arrière levée (sur l'avant)					*3 520	*3 520	2 820	2 450	1 880	1 600	*1 770	1 490	7,72
	Lame arrière abaissée (sur l'arrière)					*3 520	*3 520	*3 410	2 800	*2 610	1 880	*1 960	1 770	
	Stabilisateurs arrière abaissés (sur l'arrière)					*3 520	*3 520	*3 410	3 300	*2 610	2 280	*1 960	*1 960	
	Stabilisateurs avant et lame arrière abaissés (sur l'arrière)					*3 520	*3 520	*3 410	*3 410	*2 610	*2 610	*1 960	*1 960	
	Lame avant et stabilisateurs arrière abaissés (sur l'arrière)					*3 520	*3 520	*3 410	*3 410	*2 610	*2 610	*1 960	*1 960	
	4 stabilisateurs abaissés (sur l'arrière)					*3 520	*3 520	*3 410	*3 410	*2 610	*2 610	*1 960	*1 960	
3,0 m	Lame arrière levée (sur l'avant)			*5 890	*5 890	4 130	3 580	2 770	2 420	1 880	1 590	1 600	1 340	8,11
	Lame arrière abaissée (sur l'arrière)			*5 890	*5 890	*4 760	4 100	*3 810	2 760	2 760	1 870	*1 960	1 590	
	Stabilisateurs arrière abaissés (sur l'arrière)			*5 890	*5 890	*4 760	*4 760	*3 810	3 240	2 890	2 270	*1 960	1 950	
	Stabilisateurs avant et lame arrière abaissés (sur l'arrière)			*5 890	*5 890	*4 760	*4 760	*3 810	*3 810	*3 310	2 870	*1 960	*1 960	
	Lame avant et stabilisateurs arrière abaissés (sur l'arrière)			*5 890	*5 890	*4 760	*4 760	*3 810	*3 810	*3 310	*2 960	*1 960	*1 960	
	4 stabilisateurs abaissés (sur l'arrière)			*5 890	*5 890	*4 760	*4 760	*3 810	*3 810	*3 310	*3 310	*1 960	*1 960	
1,5 m	Lame arrière levée (sur l'avant)			7 240	6 130	4 040	3 500	2 770	2 410	1 830	1 550	1 530	1 280	8,2
	Lame arrière abaissée (sur l'arrière)			*8 000	7 160	5 690	4 020	3 800	2 750	2 720	1 830	*2 040	1 530	
	Stabilisateurs arrière abaissés (sur l'arrière)			*8 000	*8 000	*5 710	4 750	3 950	3 220	2 850	2 230	*2 040	1 880	
	Stabilisateurs avant et lame arrière abaissés (sur l'arrière)			*8 000	*8 000	*5 710	*5 710	*4 230	3 920	*3 460	2 830	*2 040	*2 040	
	Lame avant et stabilisateurs arrière abaissés (sur l'arrière)			*8 000	*8 000	*5 710	*5 710	*4 230	*4 030	*3 460	2 920	*2 040	*2 040	
	4 stabilisateurs abaissés (sur l'arrière)			*8 000	*8 000	*5 710	*5 710	*4 230	*4 230	*3 460	*3 380	*2 040	*2 040	
0 m (sol)	Lame arrière levée (sur l'avant)	*8 010	*8 010	7 280	6 160	5 680	*3 530	2 660	2 260	1 760	1 480	1 560	1 300	8,0
	Lame arrière abaissée (sur l'arrière)	*8 010	*8 010	*9 010	7 190	*5 680	4 040	3 840	2 650	2 650	1 750	*2 230	1 560	
	Stabilisateurs arrière abaissés (sur l'arrière)	*8 010	*8 010	*9 010	8 700	*5 870	*4 760	*3 980	3 190	2 780	2 150	*2 230	1 920	
	Stabilisateurs avant et lame arrière abaissés (sur l'arrière)	*8 010	*8 010	*9 010	*9 010	*6 160	5 830	*4 470	3 950	*3 510	2 760	*2 230	*2 230	
	Lame avant et stabilisateurs arrière abaissés (sur l'arrière)	*8 010	*8 010	*9 010	*9 010	*6 160	5 990	*4 470	4 050	*3 510	2 850	*2 230	*2 230	
	4 stabilisateurs abaissés (sur l'arrière)	*8 010	*8 010	*9 010	*9 010	*6 160	*6 160	*4 470	*4 470	*3 510	3 320	*2 230	*2 230	
-1,5 m	Lame arrière levée (sur l'avant)	*10 850	*10 850	7 330	5 980	3 970	3 340	2 490	2 100			1 710	1 420	7,49
	Lame arrière abaissée (sur l'arrière)	*10 850	*10 850	*9 910	7 220	5 800	3 940	3 730	2 480			*2 590	1 700	
	Stabilisateurs arrière abaissés (sur l'arrière)	*10 850	*10 850	*9 910	8 930	5 990	4 820	3 900	3 030			*2 590	2 100	
	Stabilisateurs avant et lame arrière abaissés (sur l'arrière)	*10 850	*10 850	*9 910	*9 910	*6 230	5 950	*4 550	3 870			*2 590	*2 590	
	Lame avant et stabilisateurs arrière abaissés (sur l'arrière)	*10 850	*10 850	*9 910	*9 910	*6 230	*6 090	*4 550	4 000			*2 590	*2 590	
	4 stabilisateurs abaissés (sur l'arrière)	*10 850	*10 850	*9 910	*9 910	*6 230	*6 230	*4 550	*4 550			*2 590	*2 590	
-3,0 m	Lame arrière levée (sur l'avant)	*16 620	*16 620	7 190	5 850	3 740	3 130	2 390	2 000			2 130	1 780	6,47
	Lame arrière abaissée (sur l'arrière)	*16 620	*16 620	*10 240	7 090	5 740	3 720	3 620	2 370			3 230	2 120	
	Stabilisateurs arrière abaissés (sur l'arrière)	*16 620	*16 620	*10 240	9 010	6 020	4 580	3 810	2 920			*3 280	2 610	
	Stabilisateurs avant et lame arrière abaissés (sur l'arrière)	*16 620	*16 620	*10 240	*10 240	*6 460	5 960	*4 100	3 770			*3 280	*3 280	
	Lame avant et stabilisateurs arrière abaissés (sur l'arrière)	*16 620	*16 620	*10 240	*10 240	*6 460	6 180	*4 100	3 910			*3 280	*3 280	
	4 stabilisateurs abaissés (sur l'arrière)	*16 620	*16 620	*10 240	*10 240	*6 460	*6 460	*4 100	*4 100			*3 280	*3 280	
-4,5 m	Lame arrière levée (sur l'avant)			6 980	5 660							6 780	5 500	3,06
	Lame arrière abaissée (sur l'arrière)			*8 190	6 880							*8 020	6 690	
	Stabilisateurs arrière abaissés (sur l'arrière)			*8 190	*8 190							*8 020	*8 020	
	Stabilisateurs avant et lame arrière abaissés (sur l'arrière)			*8 190	*8 190							*8 020	*8 020	
	Lame avant et stabilisateurs arrière abaissés (sur l'arrière)			*8 190	*8 190							*8 020	*8 020	
	4 stabilisateurs abaissés (sur l'arrière)			*8 190	*8 190							*8 020	*8 020	

# ÉQUIPEMENTS

MOTEUR	ZX135W-7	ZX150W-7	ZX155W-7
Dispositif de post-traitement	●	●	●
Filtre à air double filtre	●	●	●
Alternateur 100 A	●	●	●
Système de ralentissement automatique	●	●	●
Contrôle d'arrêt automatique	●	●	●
Filtre à huile moteur, type cartouche	●	●	●
Filtre à carburant principal, type cartouche	●	●	●
ConSite OIL (capteur)*	●	●	●
Réchauffeur de liquide de refroidissement	○	○	○
Réservoir DEF/AdBlue®	●	●	●
Crépine d'admission de réservoir de DEF/AdBlue® et extension de remplissage	●	●	●
Filtre à air de type sec avec soupape d'évacuation (avec témoin de colmatage du filtre à air)	●	●	●
Filet intérieur antipoussière	●	●	●
Commande mode ECO/PWR	●	●	●
Coupleur de flexible vidange d'huile moteur	●	●	●
Vase à expansion	●	●	●
Dispositif de protection du ventilateur	●	●	●
Réchauffeur de carburant	○	○	○
Préfiltre à carburant avec séparateur d'eau	●	●	●
Moteur monté sur silentblocs	●	●	●
Pré-filtre à air sans entretien	○	○	○
Radiateur, refroidisseur d'huile et refroidisseur intermédiaire	●	●	●

SYSTÈME HYDRAULIQUE			
Levage automatique	●	●	●
ConSite OIL (capteur)*	●	●	●
Bloc-distributeur avec clapet de décharge principal	●	●	●
Orifice supplémentaire pour soupape de commande	●	●	●
Filtre de retour prenant la totalité du débit à maillage fin	●	●	●
Clapet de sécurité pour le bras	●	●	●
Clapet de sécurité pour la flèche	●	●	●
Filtre de pilotage	●	●	●
Augmentation de puissance	●	●	●
Témoin de colmatage pour filtre de retour prenant la totalité du débit	○	○	○
Soupape anti-choc dans le circuit de pilotage	●	●	●
Filtre de direction	●	●	●
Filtre d'aspiration	●	●	●
Soupape d'amortissement de rotation	●	●	●
Clapet de décharge variable pour marteau et pince de démolition	●	●	●
Sélecteur de mode de travail	●	●	●

CABINE	ZX135W-7	ZX150W-7	ZX155W-7
Cabine en acier, insonorisée pour un travail en toutes saisons	●	●	●
Climatiseur à régulation automatique	●	●	●
Levier de fonction auxiliaire (assistance pour le marteau)	●	●	●
Radio DAB+ avec Bluetooth®*	●	●	●
Réglage de la hauteur des consoles	●	●	●
Verrouillage automatique du levier de commande	●	●	●
Cabine CRES VII (structure renforcée par pilier central)	●	●	●
Porte-gobelet avec fonction chaud et froid	●	●	●
Double avertisseur électrique	●	●	●
Interrupteur de coupure du moteur	●	●	●
Équipée de vitres en verre renforcé et teinté (couleur verte)	●	●	●
Marteau brise-glace	●	●	●
Tapis de plancher	●	●	●
Repose-pied	●	●	●
Lave-vitres avant	●	●	●
Boîte à gants	●	●	●
Dispositif d'appels mains libres	●	●	●
Boîte de rangement chaud/froid	●	●	●
Essuie-glaces intermittents sur le pare-brise	●	●	●
Éclairage barillet de serrure	●	●	●
Fenêtre à vitre ronde laminée	○	○	○
Éclairage DEL	●	●	●
Conforme au niveau I de protection supérieure OPG (ISO 10262 : 1998)	●	●	●
Conforme au niveau II de protection supérieure OPG (ISO 10262 : 1998)	○	○	○
Levier d'arrêt de commande pilote	●	●	●
Source d'alimentation 12 V et 24 V	●	●	●
Ralenti lent à bouton poussoir	●	●	●
Visière anti-pluie (sans protection avant OPG)	●	●	●
Plateau arrière	●	●	●
Ceinture de sécurité rétractable	●	●	●
Cabine conforme ROPS (ISO 12117-2 : 2008)	●	●	●
Antenne radio caoutchouc	●	●	●
Siège : siège suspendu et chauffé	●	●	●
Pièces de réglage de siège : dossier, repose-poignet, hauteur et inclinaison, déplacement avant/arrière	●	●	●
Rappel de ceinture de sécurité	●	●	●
Leviers de commande à petite course	●	●	●
Support pour smartphones	●	●	●
Pare-soleil (vitre latérale ou avant multifonctions)	●	●	●
Type de pare-soleil à rouleau (vitres arrière et latérales ou avant multifonctions)	○	○	○
Toit transparent avec tenture coulissante	●	●	●
Alimentation USB 5V	●	●	●
Essuie-glace de vue étendue	●	●	●
Vitres avant, supérieure, inférieure et gauche ouvrables	●	●	●
2 haut-parleurs	●	●	●
Montée sur 4 amortisseurs remplis de liquide	●	●	●
Tableau de bord de 8 pouces	●	●	●

Les équipements de série et en option peuvent varier selon le pays. Veuillez donc consulter votre concessionnaire Hitachi pour davantage de détails.

\* Capteur de surveillance de l'huile hydraulique et de l'huile moteur.

\*\* Le système détecte la pression pilote et conserve la vitesse définie en maintenant cette pression.

SYSTÈME DE SURVEILLANCE	ZX135W-7	ZX150W-7	ZX155W-7
Vibreurs sonores : surchauffe, pression d'huile moteur, surcharge, problème avec le système SCR	●	●	●
Alarmes : surchauffe, avertissement moteur, pression d'huile moteur, alternateur, niveau minimum de carburant, colmatage filtre hydraulique, colmatage du filtre à air, mode de travail, surcharge, problème avec le système SCR, etc.	●	●	●
Informations opérationnelles sur l'accessoire	●	●	●
Affichage des compteurs : Indicateur de vitesse, tachymètre, compteur partiel, température de l'eau, compteur horaire, débit de carburant, horloge, débit de DEF/AdBlue®	●	●	●
Autres affichages : mode de travail, ralenti automatique, préchauffage, surveillance de l'arrière, conditions de travail, etc.	●	●	●
Choix parmi 35 langues	●	●	●

ÉCLAIRAGE			
Feu DEL supplémentaire sur la flèche, avec protection	○	○	○
Feux DEL avant supplémentaires sur le toit de la cabine	○	○	○
Feux DEL arrière supplémentaires sur le toit de la cabine	○	○	○
Voyants de freinage	●	●	●
Voyants de dégagement	●	●	●
Voyants de danger	●	●	●
DEL de phare	●	●	●
Feux DEL pour la caméra (caméra arrière et latérale)	○	○	○
Dispositif d'éclairage de la plaque d'immatriculation	○	○	○
Gyrophare (cabine)	○	○	○
Gyrophare (contrepoids)	○	○	○
Voyants signal de braquage	●	●	●
Feux LED de travail	●	●	●
Lampes DEL de travail sous le bras	○	○	○

TOURELLE			
AERIAL ANGLE® (système de caméra avec vue à 270 degrés)	●	●	●
Batteries 2 x 74 Ah	●	–	–
Batteries 2 x 93 Ah	–	●	●
Interrupteur de déconnexion des batteries	●	●	●
Garde-corps supérieur	●	●	●
Main courante en haut de cabine	●	●	●
Contrepoids de 2 150 kg	●	–	–
Contrepoids de 2 800 kg	–	●	–
Contrepoids de 3 100 kg	–	○	–
Contrepoids de 3 200 kg	–	–	●
Dispositif de pompe électrique de remplissage de carburant avec arrêt automatique et filtre	●	●	●
Jauge de carburant	●	●	●
Indicateur de niveau d'huile hydraulique	●	●	●
Bouchon de remplissage de carburant verrouillable	●	●	●
Capots de l'engin verrouillables	●	●	●
Main courante de plateforme	●	●	●
Rétroviseur (à droite et à gauche)	●	●	●
Rétroviseurs avec chauffage (à droite et à gauche)	○	○	○
Bandes antidérapantes sur les marchepieds et mains courantes	●	●	●
Frein de stationnement de rotation	●	●	●
Protection inférieure	●	●	●

● : Équipement standard ○ : Équipement en option – : Pas applicable

CHÂSSIS INFÉRIEUR	ZX135W-7	ZX150W-7	ZX155W-7
Commandes de transmission automatique	●	●	●
Commandes de freins de service automatiques	●	●	●
Support de benne preneuse	○	○	○
Contrôle de croisière**	●	●	●
Circuit électrique pour remorque	○	○	○
Capot avant	●	●	●
Lame de terrassement avant + stabilisateurs arrière	○	○	○
Aile avant / aile arrière	○	○	○
Stabilisateurs avant + lame de terrassement arrière	○	○	○
Stabilisateurs avant + stabilisateurs arrière	○	○	○
Frein de stationnement	●	●	●
Lame de terrassement arrière	○	○	○
Lame de terrassement arrière, renforcée pour remorquage	○	○	○
Stabilisateurs arrière, préparés pour remorquage	○	○	○
Boîte à outils : côté gauche	●	●	●
Boîte à outils : côté droit	○	○	○
Pneus à sculpture de type traction, type simple ou double	●	●	●
4 supports d'arrimage	●	●	●

ÉQUIPEMENT FRONTAL			
Lubrification à distance de l'extrémité du bras	●	●	●
Dispositif de lubrification automatique (engrenage de rotation, flèche, bras et godet)	○	○	○
Bielle A de godet moulée	●	●	●
Système de graissage centralisé	●	●	●
Joints d'étanchéité sur tous les axes du godet	●	●	●
Axe à collerette	●	●	●
Bague HN	●	●	●
Renforcement du bras inférieur	○	○	○
Bielle B renforcée	○	○	○
Plaque de butée en résine renforcée	●	●	●
Pulvérisation thermique WC (carbure de tungstène)	●	●	●
Bielle A de godet soudée	○	○	○

ACCESSOIRES			
Accessoires pour sélecteur à 2 vitesses	○	○	○
Pompe additionnelle (40 L/min)	○	○	○
Circuit d'assistance	○	○	○
Ligne hydraulique pour marteau et broyeur	●	●	●
Dérivation benne-preneuse	○	○	○
Accumulateur de pilotage	●	●	●
Soupape de prise de force	○	○	○

DIVERS			
ConSite	○	○	○
Global e-Service	●	●	●
Contrôleur d'information embarqué	●	●	●
Boîte à outils standard	●	●	●
Repère de sens de marche sur le cadre de châssis	●	●	●

Avant d'utiliser cet engin, y compris la fonction de communication par satellite, dans un pays autre que l'un des pays de destination, il peut s'avérer nécessaire d'y apporter des modifications de sorte qu'il soit conforme aux réglementations locales (notamment aux normes de sécurité) et aux exigences légales de ce pays particulier. Veuillez ne pas exporter ou utiliser cet engin hors du pays dans lequel il est destiné à être utilisé, tant que cette conformité n'est pas confirmée. Veuillez contacter votre concessionnaire Hitachi pour toute question relative à la conformité.

Ces spécifications sont susceptibles de modifications sans préavis.

Les illustrations et photos présentent les modèles standard et peuvent inclure ou non l'équipement en option ; Les couleurs et caractéristiques des accessoires et de tout l'équipement standard peuvent varier légèrement. Avant d'utiliser l'engin, veuillez lire attentivement le manuel de l'opérateur pour une utilisation correcte.



KS-FR478EU